

TWIN STACKER

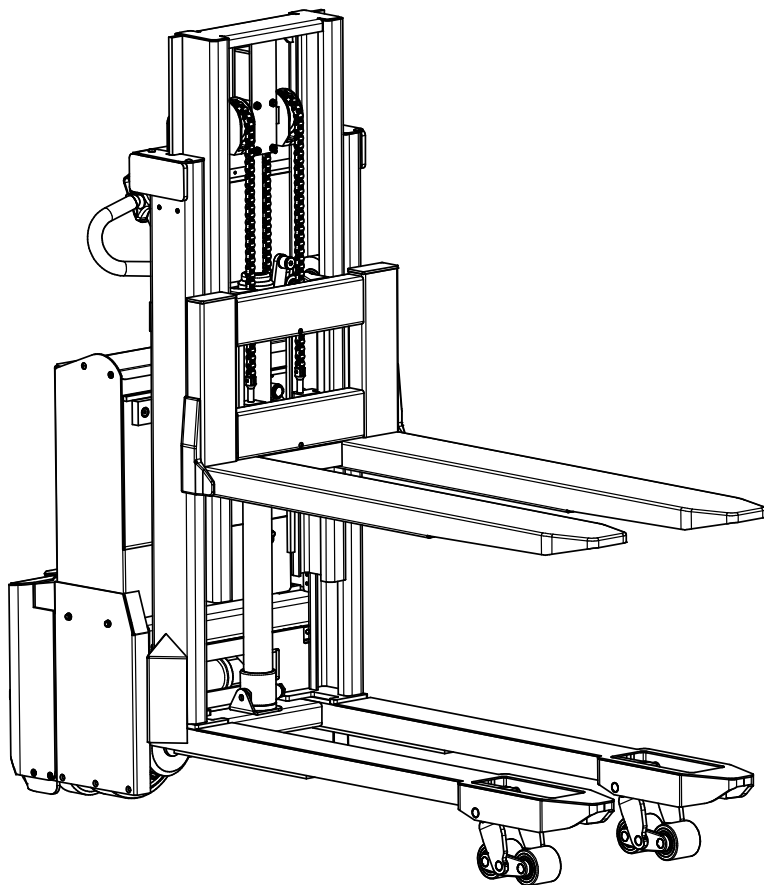



Sommaire

1.0 Préalable...	4
2.0 Fonctions et identifications	5
3.0 Guide d'utilisation du Twin Stacker	6
3.1 Manipulation des palette	7
3.2 Fonctions du timon	8
3.3 Arrêt d'urgence	10
3.4 Fonction du frein	11
3.5 Sécurité personnelle	11
4.0 Sécurité optimale	12
4.1 Éviter les surcharges	13
5.0 Une alimentation est indispensable...	14
5.1 Fusible – remplacement	14
5.2 Connexion des câbles	14
6.0 Durabilité du Twin Stacker	14
6.1 Lubrification et huile hydraulique	15
6.2 Réglage du jeu latéral	16
6.3 Réglage de la fourche	17
6.4 Réglage de la chaîne de levage	17
7.0 Indicateur de panne	18
7.1 Solution	20
8.0 Bon service après-vente	22
8.1 Commande de pièces détachées	22
8.2 Garantie/Compensation	22
8.3 Entretien et réparation	22
8.4 Garantie	22
8.5 Exonération de responsabilité	22



1.0 Préalable...

Le **Twin Stacker** est fabriqué conformément aux directives en matière de sécurité.

Parmi les sujets abordés dans ce **Manuel d'Utilisation**, notons :



- Application adéquate
- Limites physiques du produit
- Risque d'un usage inapproprié

Nous vous invitons donc à lire attentivement ce Manuel d'utilisation !

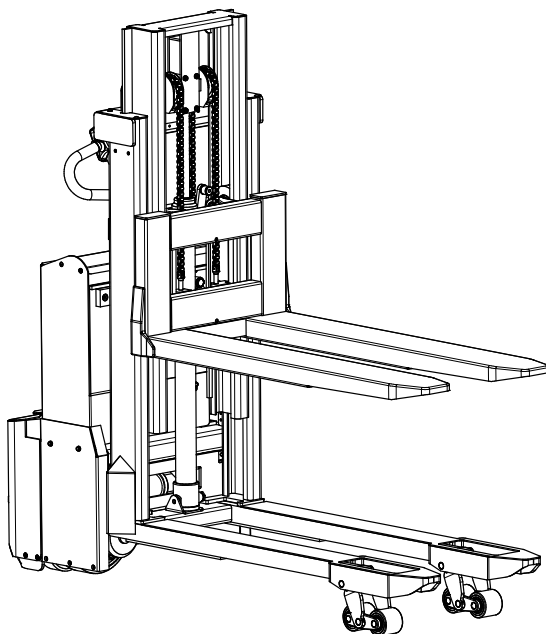



2.0 Fonctions et identifications

1. Interrupteur de sécurité
2. Avertisseur
3. Levée/descente de fourches supérieure
4. Levée/descente de fourches inférieure
5. Avancer/reculer
6. Fonction Multiflex
7. Timon
8. Voyant de batterie/compteur horaire
9. Arrêt d'urgence
10. Clé de contact
11. Témoin de charge (chargeur intégré)

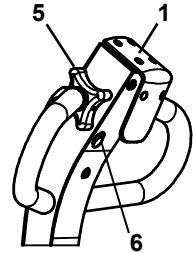
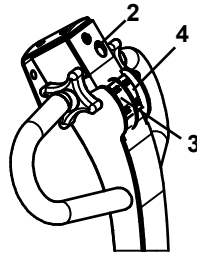

Identification

Vignette de la batterie (sous le capot de la batterie)

Plaque signalétique, numéro de série

Numéro de série, estampillé dans le châssis sous le capot arrière.

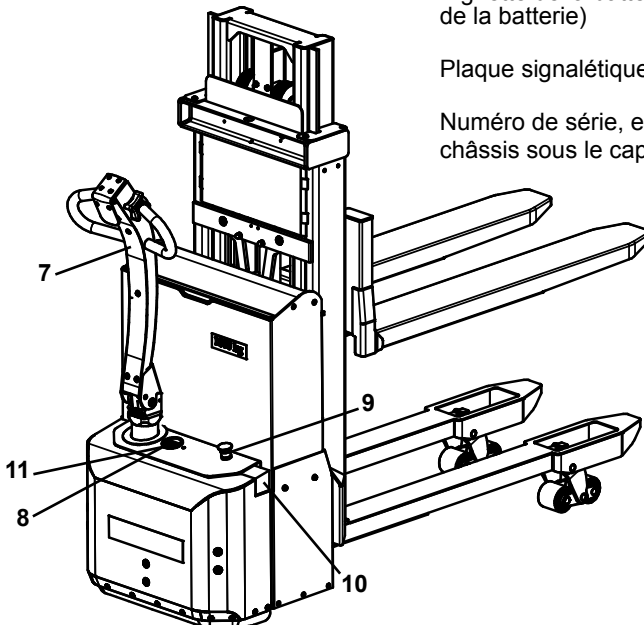



3.0 Guide d'utilisation du Twin Stacker

Insérez la clé (10) et tournez dans le sens des aiguilles d'une montre pour activer les commandes et préparer la mise en marche de la machine.

! Remarque !!! L'arrêt d'urgence (9) ne doit pas être activé.

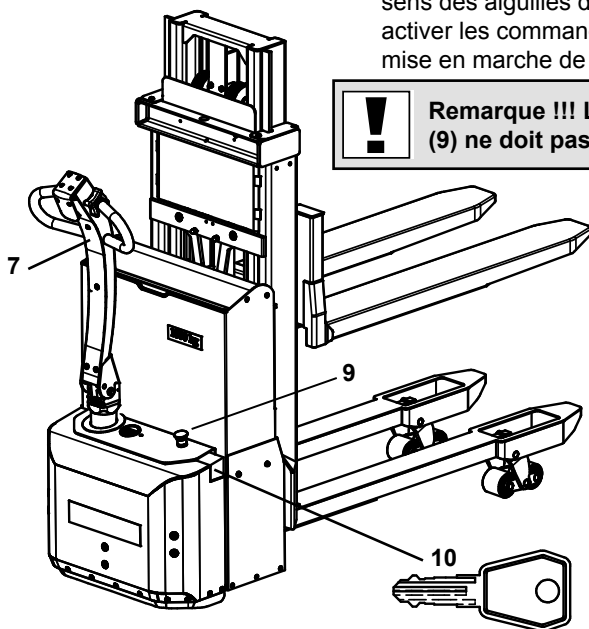

Les fonctions de commande du Twin Stacker se trouvent sur le timon (7).
- Les fonctions varient selon la position du timon !

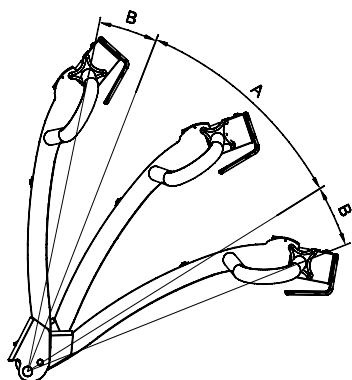

Position A : Position de conduite
Alimentation activée.
Frein desserré.

Position B : Arrêt/Frein/arrêt d'urgence
Alimentation désactivée.
Frein serré.

3.0 Guide d'utilisation du Twin Stacker

3.1 Manipulation des palettes

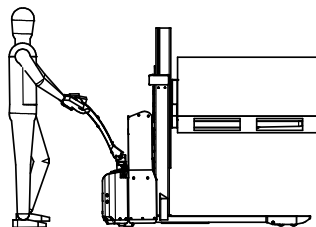
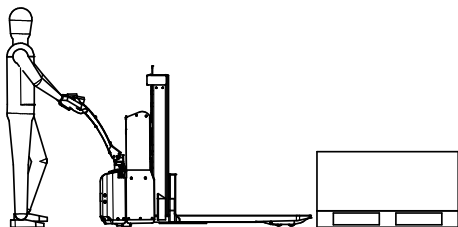

Pour une utilisation optimale,
placez-vous derrière le timon.

Lever/Abaisser – Avancer/Reculer

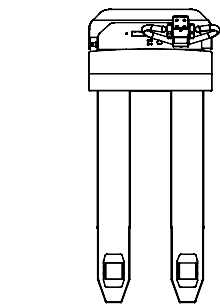
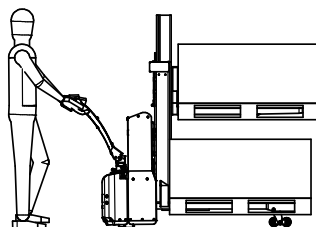
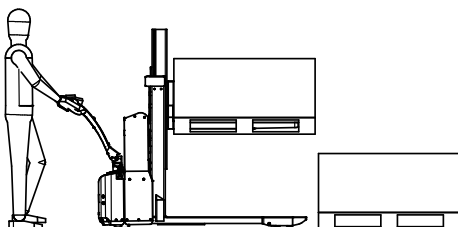

La palette peut être soulevée
et transportée.
– longitudinalement.
– transversalement.

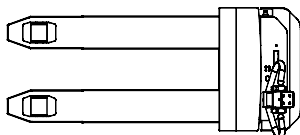
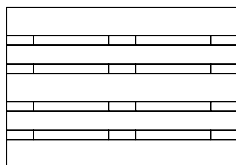

3.0 Guide d'utilisation du Twin Stacker

3.2 Fonctions du timon

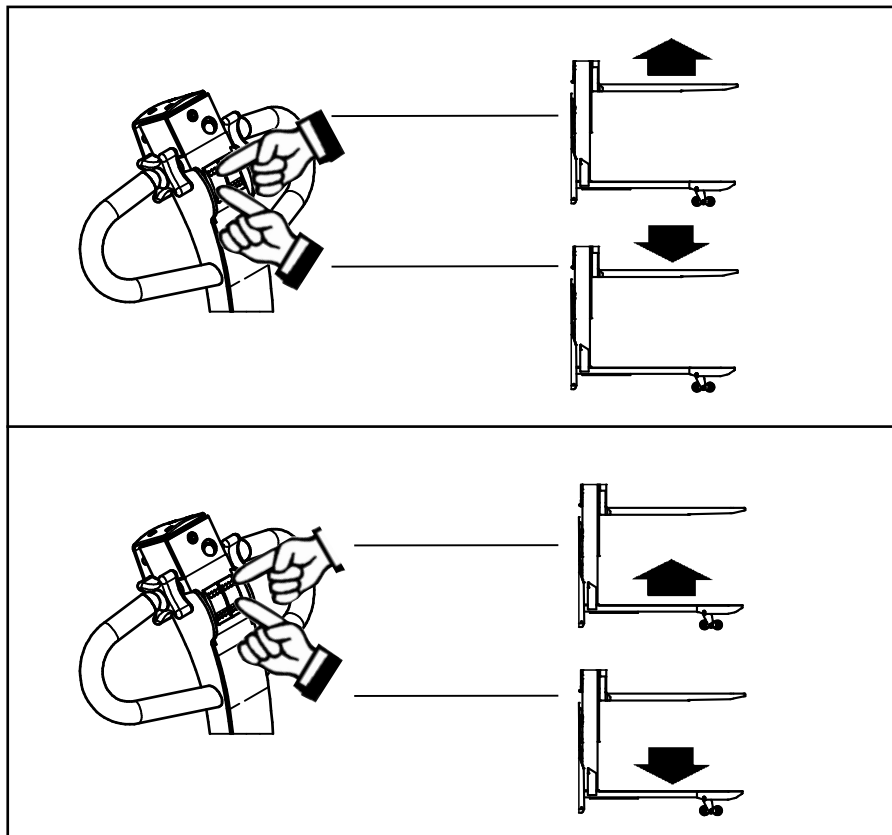

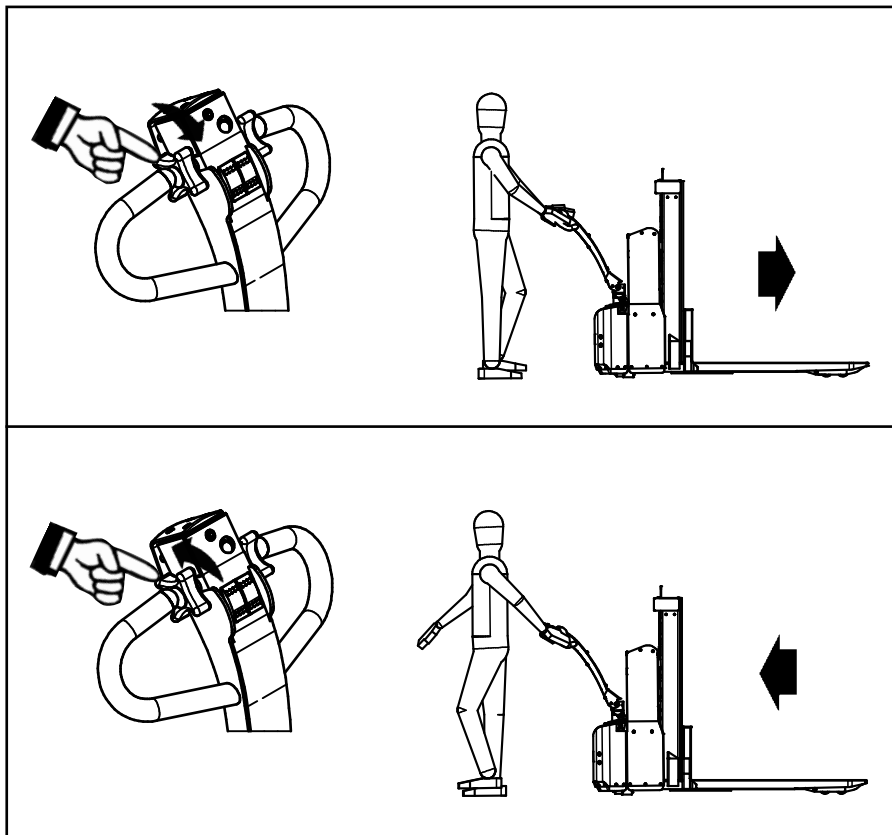

3.0 Guide d'utilisation du Twin Stacker

3.2 Fonctions du timon

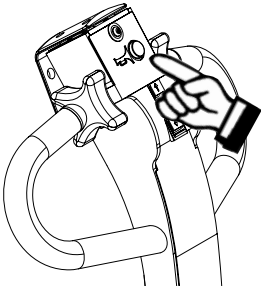

3.0 Guide d'utilisation du Twin Stacker

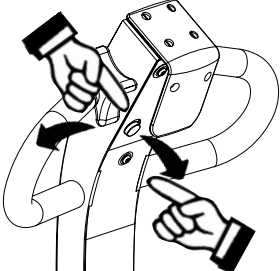
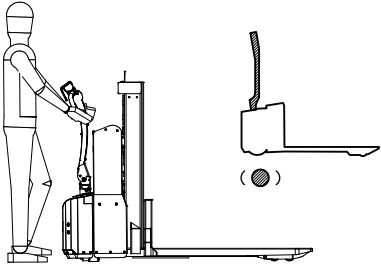
	<p>Avertisseur</p> 
	<p>Fonction Multiflex</p> 

Fonction Multiflex

- Cette fonction permet de manipuler le Twin Stacker même lorsque le timon est en position de levée, frein serré.
- Cette fonction requiert une commande bimanuelle, c'est-à-dire qu'elle doit être réalisée délibérément.
- Cette fonction est idéale pour les espaces exigus.

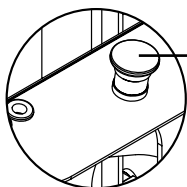

3.3 Arrêt d'urgence

Cet engin est équipé d'un arrêt d'urgence. Lorsque l'arrêt d'urgence est activé, l'alimentation principale se coupe.

- Le mouvement des fourches s'interrompt immédiatement.
- Il est ensuite impossible de conduire la machine puisqu'elle s'arrête immédiatement.

3.0 Guide d'utilisation du Twin Stacker

3.4 Fonction du frein

A: Position de conduite

B: Position de freinage

Voir la fonction Multiflex pour la conduite en position B (voir paragraphe 3.2)

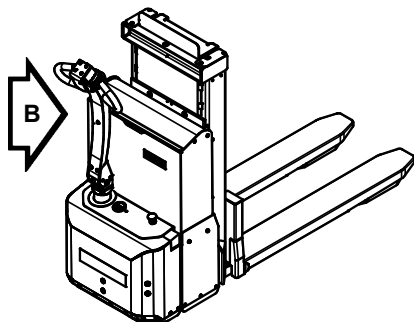
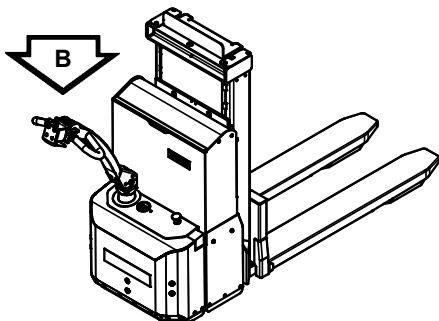
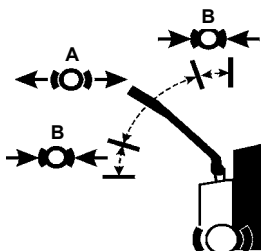

3.5 Sécurité personnelle

L'interrupteur de sécurité situé à l'extrémité du timon empêche l'opérateur de se retrouver coincé en cas de recule du Twin Stacker.

Lorsque l'interrupteur de sécurité est activé, le Twin Stacker change immédiatement de direction et avance.

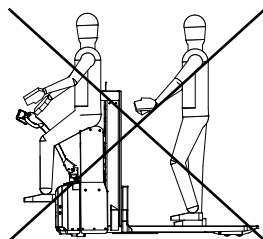
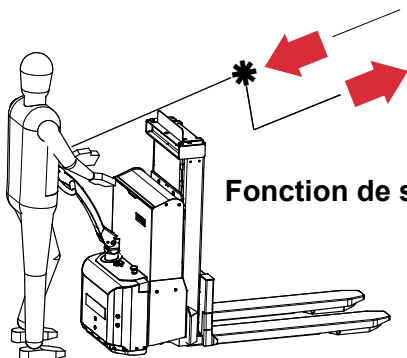



4.0 Sécurité optimale



ATTENTION
Pièces mobiles

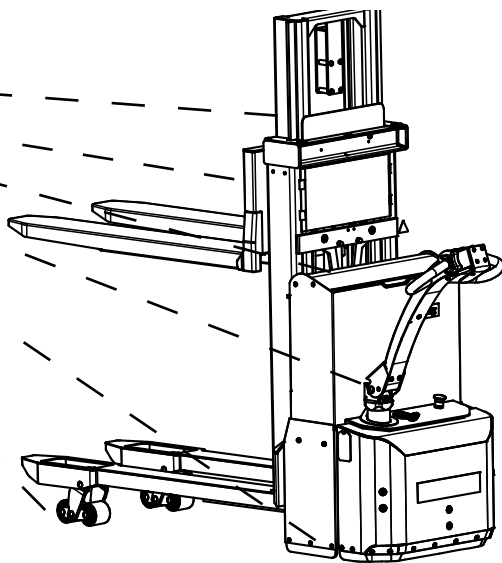

Réglementations en matière de sécurité

- Ne vous déplacez jamais sous une charge levée !
- Avant d'abaisser les fourches, veillez à ce qu'aucun corps étranger ne puisse entraver le mouvement des fourches.
- Le Twin Stacker est conçu pour les surfaces planes et au sol.
- Lors du transport, les fourches seront levées le moins possible.
- Le transport de marchandises avec les fourches levées ne doit se faire que sur une distance aussi courte que possible et à vitesse lente.
- Vérifiez que les chaînes se soulèvent dans une mesure égale. Elles doivent être tendues de la même manière lorsque les fourches sont chargées.
- Les chaînes ainsi que les écrous ne peuvent en aucun cas être endommagés. Les chaînes ayant subi une tension permanente (max. 2 % de la longueur d'origine) doivent être détruites.

4.0 Sécurité optimale

4.1 Évitez toute surcharge

La capacité maximale totale est de de 1 800 kg.

Capacité des fourches inférieures : jusqu'à 1 800 kg.

Capacité des fourches supérieures : jusqu'à 800 kg.

La charge maximale ne peut en aucun cas être dépassée.

Notez que Twin Stacker est conçu pour une charge répartie de manière uniforme ; – marchandises sur palettes, etc.

Un excédent de charge d'un côté peut entraîner un risque de basculement.

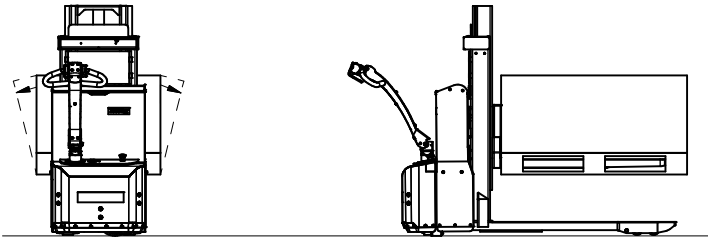
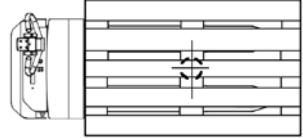

! AVERTISSEMENT! Le point de stabilité est atteint lorsque $X = 900-1\ 020$ mm

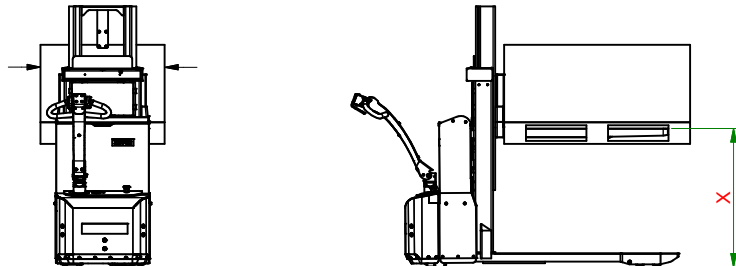

5.0 Une alimentation de courant est indispensable...

5.1 Fusibles – remplacement

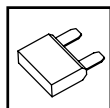

Le circuit électrique comporte 5 fusibles situés sous la plaque contenant ce pictogramme.



Fusible de 80 AMP pour le moteur principal

Fusible de 80 AMP pour le moteur
de levage des fourches inférieures

Fusible de 5 AMP dans le circuit
de commande électrique

Fusible de 20 AMP (chargeur intégré)

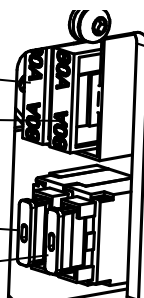

Fusible de 80 AMP pour le moteur de
levage des fourches supérieures

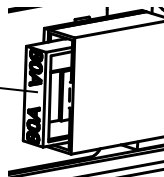

Remplacement :

L'ancien fusible peut être retiré et remplacé par un nouveau fusible de la même taille. Ne le remplacez jamais par un fusible de taille supérieure. En effet, le fusible sert à protéger le moteur de la pompe.

Cherchez la cause de la mise hors service du fusible !

5.2 Connexion des câbles

De mauvaises connexions dans le circuit électrique peuvent être à l'origine de nombreuses perturbations opérationnelles. Veillez à ce que les connexions soient établies correctement.

Vérifiez régulièrement les connexions afin de déceler tout dommage potentiel présent sur les bornes isolantes ou toute connexion défectueuse au niveau des prises, etc. Le vert-de-gris doit être éliminé des prises des câbles. Vérifiez que les vis/les écrous sont fermement serrés.



6.0 Durabilité du Twin Stacker

Une inspection régulière du Twin Stacker et le remplacement des pièces usées ou défectueuses en temps opportun prolongeront sa durée de vie. « Mieux vaut prévenir que guérer ». Par conséquent, veillez à respecter les consignes suivantes :

- Usage correct
- Nettoyage régulier
- Inspection de sécurité et de maintenance périodique (voir verso)
- Pour des raisons de sécurité, les points suivants doivent faire l'objet d'une vérification tous les 3 mois :
 - Les vis et les écrous desserrés doivent être resserrés.
 - Les brèches, les fissures ou les déformations doivent impérativement être réparées sur les pièces portantes.
 - Les pièces qui s'abîment, telles que les freins, les roues et les roulements, doivent être continuellement réglés ou remplacés.
 - Les chaînes de levage doivent être inspectées.



6.1 Lubrification et huile hydraulique

Dans des conditions normales d'utilisation, il n'est pas nécessaire de lubrifier le Twin Stacker.

Tous les roulements à billes sont étanches et lubrifiés à vie, et les pièces mobiles sont dotées de roulements autolubrifiants ou sont graissées. Le système hydraulique est rempli d'huile hydraulique de viscosité ISO VG 15. Un additif est ajouté à l'huile. Le produit concentré limite la friction et l'usure, de même qu'il protège contre la corrosion.

Votre distributeur peut vous proposer une huile hydraulique prémélangée avec un additif. Pour être certain que la conduite cylindrique est lubrifiée et ainsi protégée contre la corrosion, il est important de lever fréquemment les fourches à hauteur maximale. L'huile convient à une fourchette de températures entre -10° et +50 °C. Il est conseillé d'utiliser une huile plus fine pour des températures inférieures à -10 °C (en cas de besoin, contactez votre distributeur).

6.0 Durabilité du Twin Stacker

6.2 Réglage du jeu latéral

(Sur les rouleaux du mât de support de la fourche)

- 1: Desserrez l'écrou (B) La vis (A) se dessert dans le sens inverse des aiguilles d'une montre, jusqu'à ce qu'elle n'oppose plus aucune résistance.
- 2: Tournez la vis dans le sens des aiguilles d'une montre, jusqu'à ce que vous ressentiez une certaine résistance. Tournez la vis 1,5 à 2,5 ce qui resserrera le ressort (C).
- 3: Si la résistance se fait sentir davantage, tournez 1/4 de fois dans le sens inverse des aiguilles d'une montre et le contre-écrou (B) sera serré.
- 4: Montez les fourches à leur hauteur maximale.
Au moment de les abaisser, elles doivent glisser vers le bas sans résistance.
Dans le cas contraire, resserrer la vis A, faites 1/2 tour dans le sens inverse des aiguilles d'une montre et répétez le point 4.

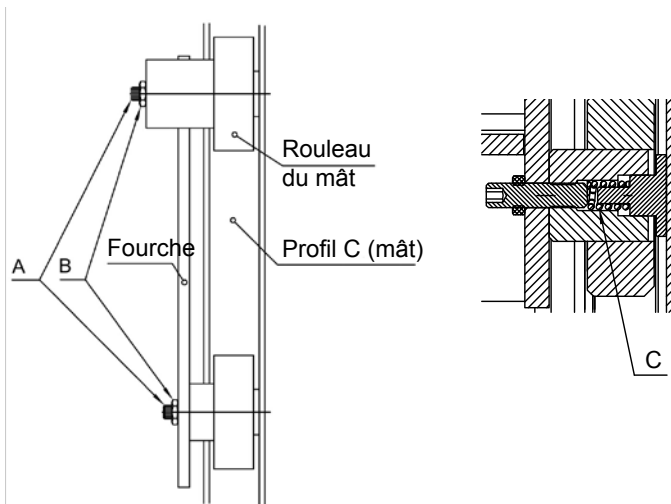

6.0 Durabilité du Twin Stacker

6.3 Réglage de la fourche

Les deux rouleaux sur la console de fourche sont montés sur des axes excentrés de manière à permettre leur réglage. Seule les rouleaux sup. sont réglable.

1. Desserrez la vis (pos. 91) (ouverture de clé 5 mm).
2. Les axes excentrés (pos. 56) (ouverture de clé 8 mm) peuvent à présent pivoter pour un réglage optimal des fourches..
3. Le réglage doit être effectué des deux côtés en vue d'assurer une charge uniforme sur les unités.

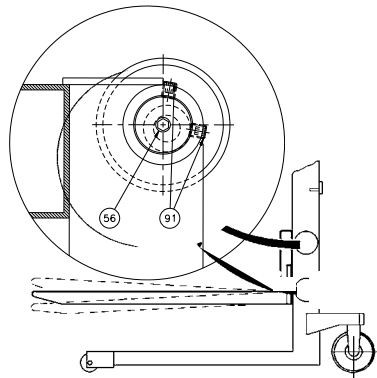

6.4 Réglage de la chaîne de levage

Les chaînes doivent être réglées de manière à :

- soulever les charges de manière uniforme
- être tendues à mesure égale
- Le mouvement de levage doit être interrompu dans le cylindre avant que les rouleaux du mât n'atteignent la limite supérieure.

Une fois le réglage effectué, veuillez vérifier les éléments suivants :

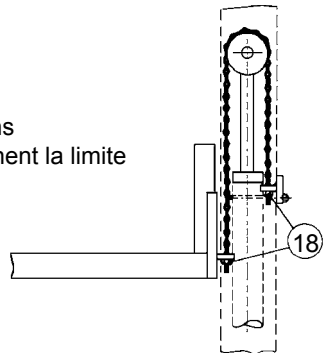

Les écrous (pos. 18) doivent être ajustés (écrou M12, ouverture de clé 19 mm).



7.0 Indicateurs de panne

Lorsque le Twin Stacker est utilisé quotidiennement, il arrive que les pièces usées doivent être réparées voire remplacées.

Les réglages ainsi que les réparations mineures peuvent se faire facilement sur place. En revanche, les réparations plus importantes nécessitent l'intervention du distributeur qui sera en mesure de vous conseiller un personnel qualifié, ainsi que les outils spéciaux nécessaires aux réparations.



Avant de solliciter toute assistance auprès de votre distributeur... consultez les indicateurs de panne !

Symptômes et observations

- A** Le Twin Stacker ne fonctionne pas lorsque le timon est incliné et que la poignée de préhension est tournée !
- Vous ne devez entendre aucun clic des relais lorsque le timon est incliné ___ ___
 - Vous ne devez entendre aucun clic lorsque la fonction Multiflex est activée ___ ___
 - le moteur émet un bourdonnement ___ ___
- B** Le Twin Stacker fonctionne lentement ___ ___
- C** Le Twin Stacker freine lorsque le timon est incliné ___ ___
- D** Le Twin Stacker ne freine pas lorsque le timon est droit ___ ___
- E** Le Twin Stacker freine trop peu/trop ___ ___
- F** Les fourches ne se lèvent pas en position « UP » ___ ___
- G** Vous ne devez entendre aucun clic lorsque la fonction « UP » est activée ___ ___
- H** Les fourches se lèvent à peine lorsque la fonction « UP » est activée ___ ___
- I** Les fourches ne s'abaissent pas lorsque la fonction « DOWN » est activée ___ ___
- J** Les fourches s'abaissent lentement ___ ___
- K** La batterie n'est pas chargée (le témoin lumineux de charge ne s'allume pas)
- L** Erreur 1.4 ___ ___

Cause

Réparation

	Cause	Réparation
	Alimentation inappropriée	1)
	Batterie déchargée (erreur 4.2)	2)
	Panne dans l'interrupteur de marche/arrêt	3)
	Panne dans le circuit d'alimentation des commandes	4)
	Panne dans le circuit d'alimentation principale	5)
	Charge de batterie insuffisante (erreur 4.2)	6)
	Défaut d'alimentation sur les freins	7)
	Les paramètres du boîtier de commandes ne sont pas définis correctement	8)
	Pas assez d'huile dans le réservoir. Chargement trop lourd,	9)
	Défaut d'alimentation sur l'électrovanne.	10)
	Fuite dans le circuit d'huile	11)
	Panne dans le circuit de charge	12)
	Avancer/reculer Bouton activé avant que le timon ne soit en pos. A	13)
	<p>If the problem cannot be solved by using the fault location key...</p> <p>...contactez votre distributeur !</p>	

A

- — ● — ● — ● — ● — ● —

- — ● — ● — ● — ● — ● —

- — ● — — — — — ● — ● —

B — ● — — — — — ● — ● —

C — — — — — — — — ● — ● —

D — — — — — ● — — — — — ● —

E — — — — — — — — — — — ● —

F — ● — — — — — ● — — — — ● —

G — ● — ● — — — — ● — — — —

H — ● — — — — — ● — — — — ● —

I — — — — — ● — — — — — ● —

J — — — — — — — — — — — ● —

K — — — — — — — — — — — ● —

L — — — — — — — — — — — ● —



7.0 Indicateur de panne

7.1 Solution

- 1) Vérifiez que la clé (1) est bien tournée dans le sens des aiguilles d'une montre et que l'arrêt d'urgence (2) n'est pas activé.
- 2) Chargez la batterie – (voir le manuel d'utilisation séparé pour la batterie et le chargeur). Vous pouvez accéder à la batterie en retirant le capot (3).
- 3) Vérifiez l'interrupteur (4). Vérifiez la connexion des câbles à l'interrupteur.
- 4) Vérifiez le fusible d'alimentation des commandes (6).
Si le fusible est intact et que la machine ne fonctionne pas, contactez votre distributeur.
- 5) Vérifiez le fusible principal du moteur (7). Vérifiez la connexion des câbles au moteur principal ainsi qu'au moteur de la pompe. Si vous ne trouvez aucune panne et que la machine ne fonctionne pas, contactez votre distributeur.
- 6) Vérifiez la connexion des câbles entre les blocs de batterie, et à la batterie. Si vous constatez la présence de vert-de-gris sur les connexions, veuillez les nettoyer. Vérifiez que toutes les connexions de câbles sont effectuées correctement.
- 7) Vérifiez le câblage situé à côté du moteur de la roue. Veillez à ce que le frein soit activé lorsque le timon est activé. Veillez à ce que le frein soit réglé correctement. Si vous ne trouvez aucune panne et que la machine continue de freiner, contactez votre distributeur.
- 8) Veuillez contacter le distributeur pour procéder au réglage des paramètres des commandes.
- 9) Faites le plein d'huile (8). Le niveau d'huile doit atteindre la partie inférieure du bouchon de remplissage.
Type d'huile : huile hydraulique ISO VG 15 (préparée en usine avec de la Texaco Rando HD 15).
Charge maximale indiquée sur la plaque signalétique. Si la machine ne peut soulever la charge indiquée sur la plaque signalétique, contactez le distributeur.
- 10) Vérifiez le fusible du moteur de la pompe (9).
Si le fusible est intact et que la machine ne parvient pas à soulever la charge, contactez votre distributeur.
- 11) Identifiez la fuite huile et contactez le distributeur. Pour identifier la fuite, il est nécessaire de retirer le capot arrière (5).
- 12) Vérifiez le fusible du chargeur (10).
- 13) Placez le timon en position de conduite avant d'appuyer sur le bouton de marche avant/arrière.

7.0 Indicateur de panne

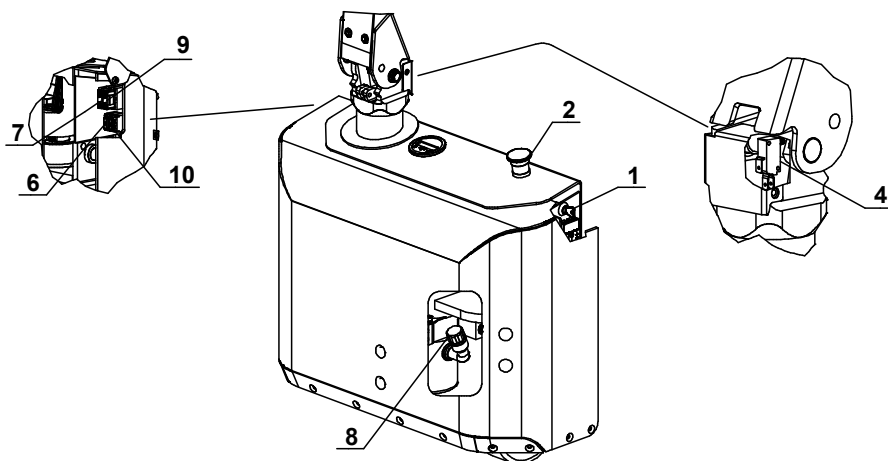
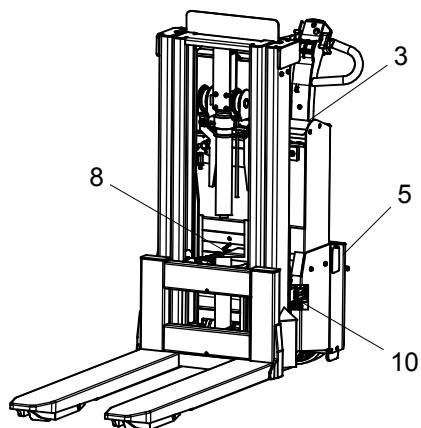



8.0 Bon service après-vent

8.1 Commander des pièces détachées

Les pièces détachées adéquates sont disponibles auprès de votre distributeur.

Au moment de votre commande, veuillez mentionner :

- Le numéro de série du produit
- Le type ainsi que la largeur/longueur du produit
- Le numéro de la pièce. Vous trouverez le numéro de la pièce sur www.logitrans.com

8.2 Garantie/Compensation

Les pièces détachées livrées endéans la période de garantie seront facturées. Une note de crédit vous sera immédiatement envoyée dès que nous aurons reçu et testé les pièces défectueuses, et vérifié la parfaite conformité aux conditions de garantie.

8.3 Entretien et réparation

Vous devriez être en mesure de procéder aux réglages nécessaires et d'effectuer les réparations mineures sur place. En revanche, les réparations plus importantes doivent être confiées à votre distributeur qui mettra à votre disposition un personnel qualifié, avec les outils spéciaux nécessaires.

8.4 Garantie

La garantie couvre le matériel ainsi que les défauts d'assemblage qui, après avoir fait l'objet d'une inspection par nos soins ou par notre représentant, seront considérés comme défectueux et ne pourront être utilisés normalement. Ces pièces défectueuses seront envoyées à votre distributeur Logitrans, en port payé, endéans la période de garantie en vigueur au moment de la panne, accompagnées d'un exemplaire de la documentation du service réalisé (B284 – voir verso). La garantie ne couvre pas l'usure normale ni les réglages. La période de garantie est fondée sur une utilisation normale.

La garantie ne sera plus d'application si :

- le produit a été utilisé de manière inappropriée,
- le produit a été utilisé dans des environnements auxquels il n'était pas adapté,
- le produit a subi une surcharge,
- le remplacement des pièces a été effectué de manière incorrecte, ou les pièces d'origines n'ont pas été utilisées, ce qui aurait ainsi provoqué une panne,
- si le produit subit une modification ou si des accessoires, n'ayant pas été homologués par Logitrans, ont été utilisés.
- il ne peut être prouvé qu'un technicien qualifié à procéder à la vérification conformément aux exigences stipulées dans le guide d'utilisation (voir verso).

8.5 Exonération de responsabilité

Le fabricant décline toute responsabilité en cas de dommages corporels ou matériels découlant d'une panne, d'un défaut ou d'une utilisation inappropriée. Le fabricant décline toute responsabilité en cas de perte de revenus, perte de bénéfices, perte de temps, arrêt de travail ou toute autre perte similaire subie par l'acheteur ou un tiers.

Entretien périodique

Il est nécessaire de procéder à un entretien une fois par an, ou au moins après 500 heures de courses.

L'entretien doit être réalisé conformément au formulaire no B280 et attesté par notre formulaire no B284. Les formulaires ainsi que les consignes relatifs à l'entretien sont disponibles auprès de votre distributeur.

Inspection de sécurité périodique

Une inspection de sécurité doit être réalisée par le distributeur ou toute autre personne qualifiée au moins une fois par an, sauf mention contraire émise par la réglementation locale en vigueur.

L'inspection de sécurité doit être réalisée conformément au formulaire no B278 et attestée par le formulaire no B284. Les formulaires ainsi que les consignes relatifs à l'inspection de sécurité sont disponibles auprès de votre distributeur.

S 954

Twin-Stacker-FR
011212