

LOGITILT LT / LTS

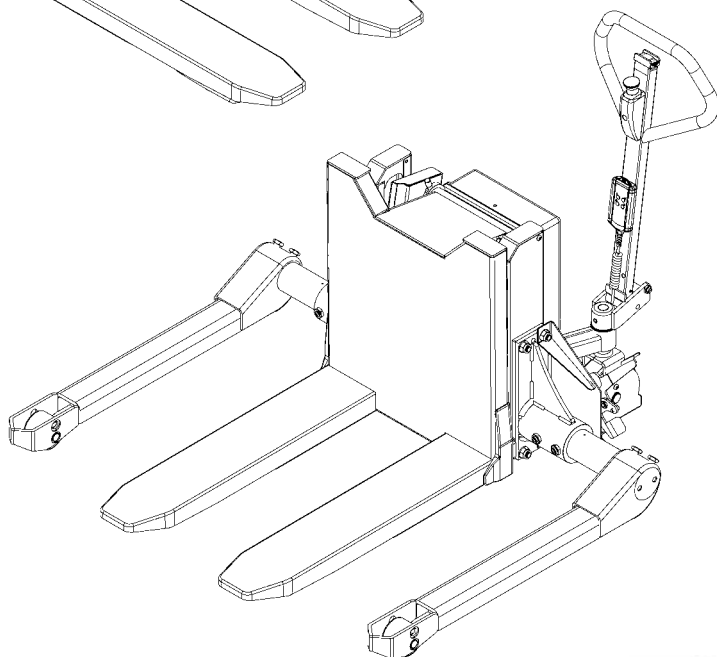
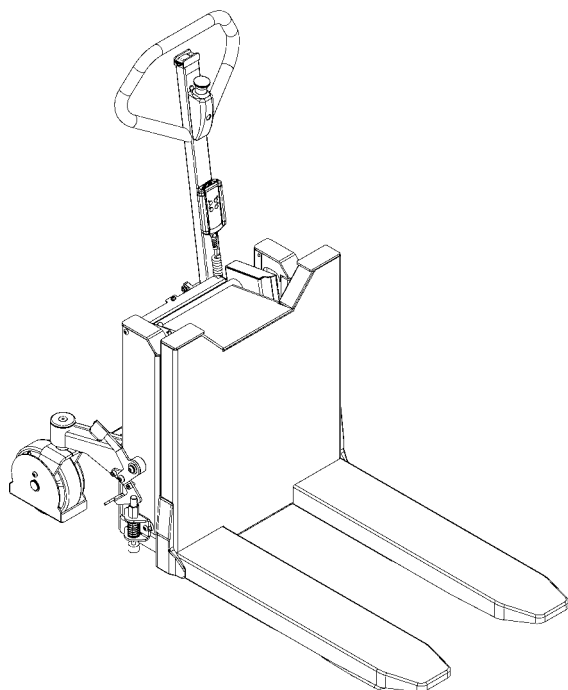

EU-OVERENSSTEMMELSESERKLÆRING

Fabrikant: **Logitrans A/S**
Adresse: **Hillerupvej 35**
6760 Ribe
Danmark

erklærer hermed, at:

maskine: Produktgruppe: **Logitilt**

Type: LT1001 / LTS1001

Fremstillingsår/
Serienr.:

a) er fremstillet i overensstemmelse med bestemmelserne:

- **Direktiv nr. 2006/42/EC**
- **Direktiv nr. 2014/30/EC**
- **Direktiv nr. 2014/35/EC**

b) er fremstillet i overensstemmelse med bestemmelserne i standard:

- **EN ISO 3691-5**

Ansvarlig for det tekniske dossier:

Navn: **Gitte Kirkegaard**
Adresse: **Hillerupvej 35, DK-6760 Ribe**

Underskrift:



Gitte Kirkegaard, CEO, Logitrans A/S

Ribe, 20.04.2020.



Indhold

1.0 Før det første løft...	4
2.0 Funktioner og identifikationer	5
3.0 Sådan betjenes Logitilt	6
3.1 Håndtering af paller	6
3.2 Håndtag	7
3.3 Bremse	7
3.4 Fjernbetjening MR1 / Løfte-Sænke-Tilt	8
3.5 Fjernbetjening / Løfte og Sænke / Tilt	8
3.6 Indstilling af stop for tiltvinkel	9
4.0 Optimal sikkerhed	10
4.1 Sikkerhedsforskrifter	11
4.2 Undgå overbelastning	11
4.3 Undgå skæv belastning	11
4.4 Mærkning	12
4.5 Kørsel med last	12
4.6 Nødbremsning	13
4.7 Nødstop	13
5.0 Strøm skal der til...	14
5.1 Sikringer - udskiftning	14
5.2 Ledningsforbindelser	14
6.0 Længe leve Logitilt...	15
6.1 Smøring og hydraulikolie	15
6.2 Olieskift	15
6.3 Udluftning af hydrauliksystemet	15
6.4 Justering af gafler	16
7.0 God service efter købet	17
7.1 Bestilling af reservedele	17
7.2 Garanti/godtgørelse	17
7.3 Service og reparation	17
7.4 Garantibestemmelser	17
7.5 Ansvarsfraskrivelse	17



1.0 Før det første løft...

Logitilt er udført i overensstemmelse med myndighedernes sikkerhedsmæssige direktiver.

Denne **brugervejledning** indeholder bl.a. oplysninger vedrørende:



- Forskriftsmæssig anvendelse
- Produktets fysiske begrænsninger
- Risici ved misbrug

- Gennemgå derfor grundigt denne brugervejledning!

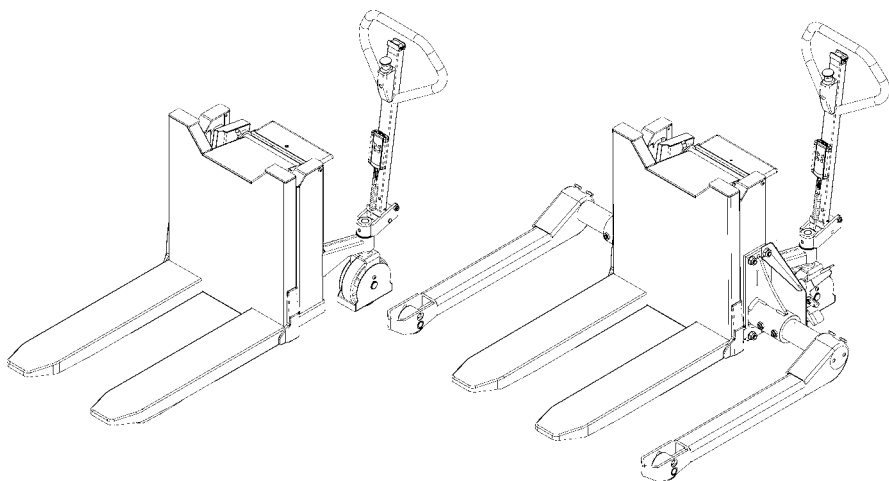



2.0 Funktioner og identifikationer

1. Styrehåndtag
2. Løfte/sænke
3. Nødstop
4. Bremse
5. Fjernbetjening
6. Indstilling af stop for tilt
7. Batteriindikator
8. Sikringer
9. Typeskilt

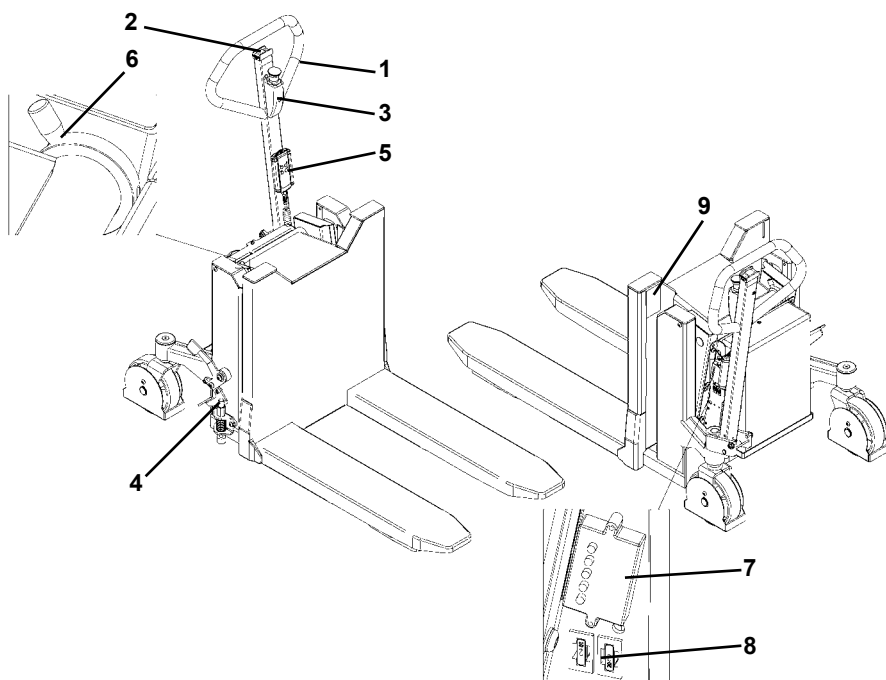



3.0 Sådan betjenes Logitilt

3.1 Håndtering af paller

Den forskriftsmæssige betjeningsposition er bag ved håndtaget.

Skubbe/trække
Løfte/sænke
Tilte op/tilte ned

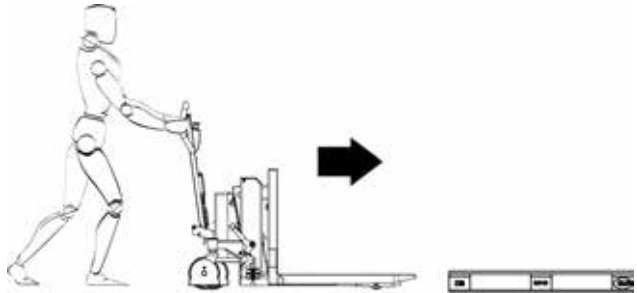

Logitilten er forsynet med tvangsstyring på det ene hjul, så manøvrering af Logitilten kan foregå let.

Bemærk! Hæve/sænke og tilt op/ned-funktionerne fungerer uafhængigt af hinanden. Logitilten kan løfte/sænke samtidig med at være tiltet.

Ved håndtering af lukkede paller...
... brug Logitilt med skrævestel!

LTS

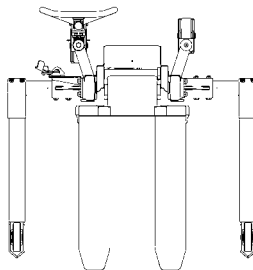

LT

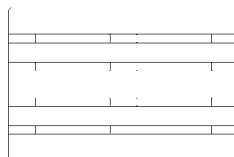
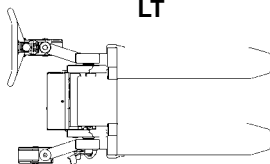

3.0 Sådan betjenes Logitilt

3.2 Håndtag

Når Logitiltten er tiltet, kan håndtaget drejes til siden og låses fast, for at lette adgangen til gitterboksen.

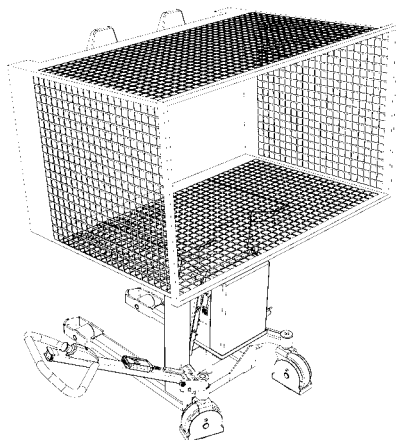

3.3 Bremse

Inden lasten tiltes, skal man sikre sig, at Logitiltten står på et jævnt og fast underlag med bremsen aktiveret.

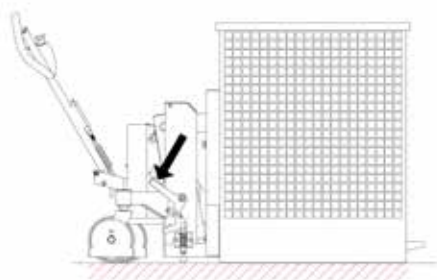

3.0 Sådan betjenes Logitilt

3.4 Fjernbetjening MR1 / Løfte-Sænke-Tilt

Fjernbetjeningen bruges til at:

- Løfte/sænke gafflekonsollen/last
- Tilt gafflekonsollen/last

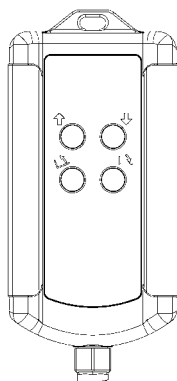

3.5 Fjernbetjening / Løfte og Sænke / Tilt Løfte / Sænke

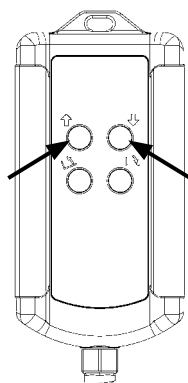

Tryk ↑ for at løfte.
Tryk ↓ for at sænke.

3.0 Sådan betjenes Logitilt

Tilte



GIV AGT!

Check at last er placeret korrekt og jævnt fordelt inden lasten tiltes.

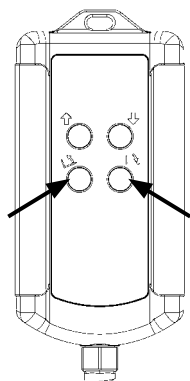

Tryk for tilte funktion i pilens retning.

3.6 Indstilling af stop for tiltvinkel

Større tiltvinkel:

Drej ringen frem mod gaflerne.

Mindre tiltvinkel:

Drej ringen væk fra gaflerne.

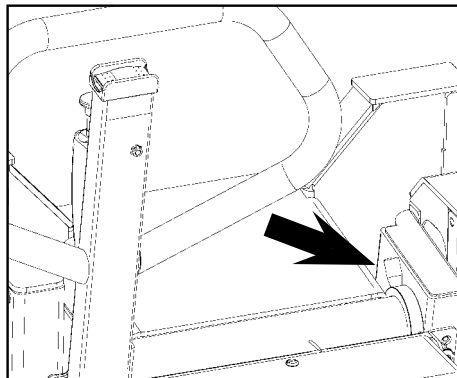

OBS! Hvis tiltefunktionen ikke virker, drej ringen frem mod gaflerne.



4.0 Optimal sikkerhed

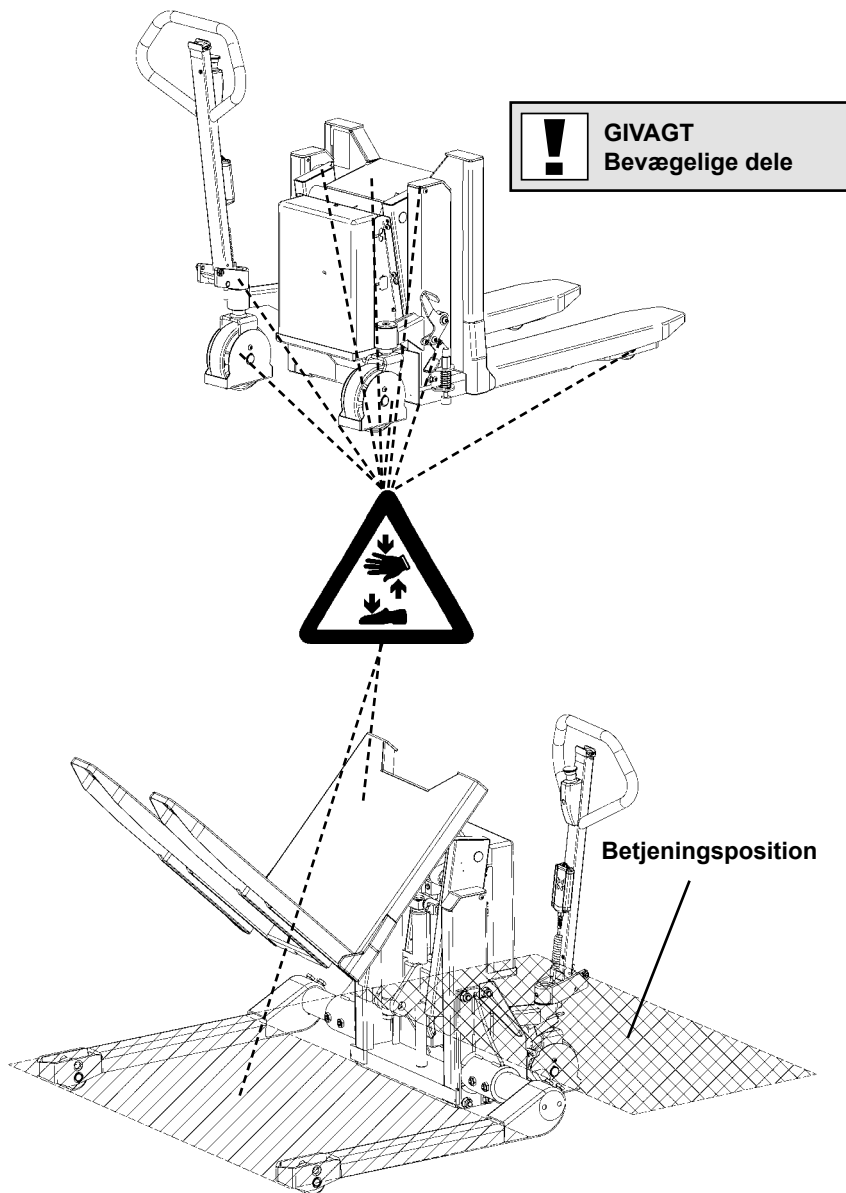

4.0 Optimal sikkerhed

4.1 Sikkerhedsforskrifter

- Gå aldrig under tiltet last!
- Produktets tilladte kapacitet må ikke overskrides.
- Før nedsækning af gafflerne skal det sikres, at ingen fremmedelementer kan hindre gaffernes frie bevægelse.
- Logitiltet er beregnet til brug på jævnt og plant gulv.
- Under kørsel skal gafferne hæves mindst muligt.
- Kørsel med tiltede gaffer bør foretages over kortest mulige afstande og med langsom fart.



4.2 Undgå overbelastning

Den maksimale belastning må ikke overskrides. **Husk**, at Logitiltet er beregnet til jævnt fordelt belastning, - gods i gitterbokse og lignende. Punktbelastes gafferne ensidigt, er der risiko for, at de bøjes.

4.3 Undgå skæv belastning

Godset skal placeres jævnt fordelt. Den maksimale tyngdepunktsafstand, fra forkanten af gaffelkonsollen, må ikke overstiges. Med større afstand forringes sikkerhedsforholdene med risiko for, at Logitiltet vælter. Gods i gitterbokse, kasser og lignende skal sikres, så det ikke falder af ved kørsel, eller når Logitiltet står i tiltet stilling.

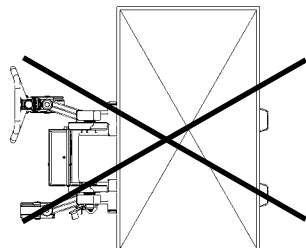
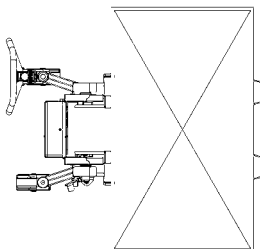

4.0 Optimal sikkerhed

4.4 Mærkning

Gaffelkonsollens tyngdepunktsafstand er angivet på mærkaten øverst på gaffelkonsollen.

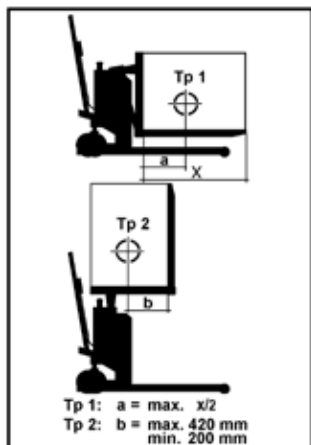

Vær opmærksom på, at tyngdepunktet ikke er ens, alt efter om gafflerne er sænket eller tiltet.

4.5 Kørsel med last

Logitiltet er beregnet til kørsel på jævnt og plant gulv. Under kørsel skal gafflerne hæves mindst muligt. Kørsel med hævede gaffler bør foretages over kortest mulig afstand og med langsom fart.

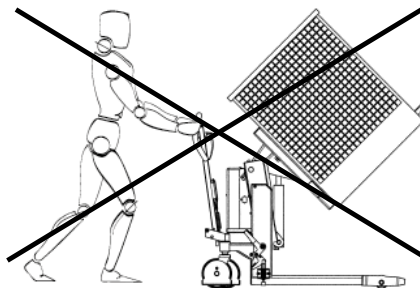
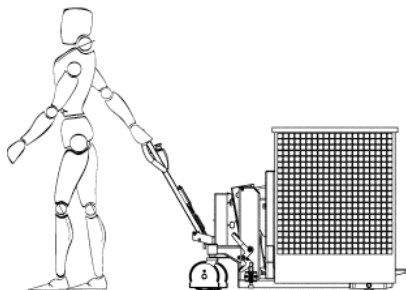

4.0 Optimal sikkerhed

4.6 Nødbremsning

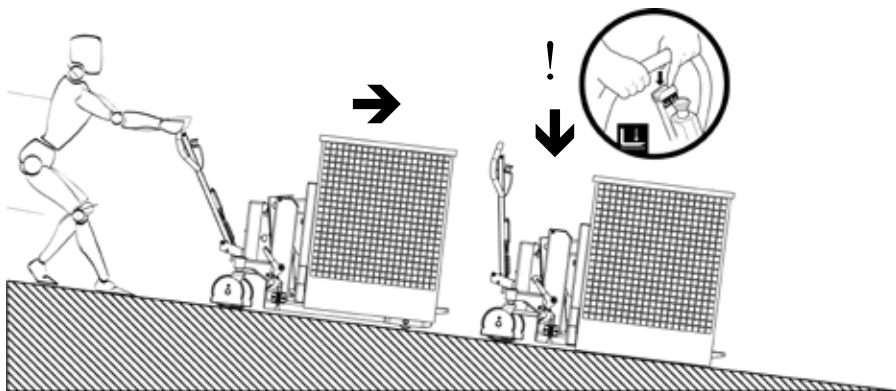

Bliver det nødvendigt at bruge lasten som bremse, for at forhindre Logitiltet i at køre væk, aktiveres NED-knappen hurtigt, indtil lasten er bragt ned på jorden.

4.7 Nødstop

Logitiltet er forsynet med et nødstop, som ved aktivering afbryder for hovedstrømsforsyningen:



Gaflernes bevægelse stopper omgående

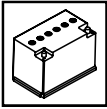

5.0 Strøm skal der til...

5.1 Sikringer - udskiftning

Der er 3 sikringer på maskinen, de 2 sidder på venstre side af batterikonsolen. Hovedsikringen sidder under batteriafskærmningen.

Udskiftning:

Før evt. udskiftning afmonteres batteriets +pol. Herefter kan den gamle sikring erstattes med en ny af samme størrelse.

Vær opmærksom på årsagen til at sikring smelter!

5.2 Ledningsforbindelser

Mange driftsforstyrrelser kan skyldes dårlige forbindelser i det elektriske kredsløb, - forebyg derfor mod dette.

Ledningerne kontrolleres jævnligt for evt. brud på isoleringskappen eller løse forbindelser ved stik og lignende.

Stikben på ledninger renses for evt. ir-dannelser og forbindelser med skruer/møtrikker efterspændes.



6.0 Længe leve Logitilt...

Logitiltens levetid forlænges, når den jævnligt efterses og når defekte eller slidte dele udskiftes i god tid. Gælder det om "at forebygge frem for at reparere", skal der først og fremmest sørges for:

- Korrekt brug
- Regelmæssig rengøring
- Periodisk sikkerheds- og serviceeftersyn

6.1 Smøring og hydraulikolie



Under normale driftsforhold behøver Logitilt ingen smøring.

Alle kuglelejer er lukkede og levetidssmurte og de bevægelige dele har selvsmørende lejer eller er behandlet med molybdendisulfid fedt.

Hydrauliksystemet er påfyldt en hydraulikolie med viskositetsklasse

ISO VG 15. Olien tilsættes et additiv, som reducerer friktion og slid samt

beskytter mod korrosion.

- Færdigblandet hydraulikolie tilsat additivet kan købes hos forhandlerne.

Den påfyldte olie er velegnet til anvendelse i temperaturintervallet -10° til $+50^{\circ}$ C.

Ved temperaturer under -10° C anbefales en tyndere olie (kontakt evt. forhandler).

Hydraulikolien skal skiftes hvert andet år.

6.2 Olieskift

- Hydraulikmotoren afmonteres og olien hældes ud af påfyldningshullet. eller
- Olien suges op af tanken.

Påfyldning af olie:

Olien påfyldes ved påfyldningshullet.

Oliemængde = 0,9 liter

6.3 Udluftning af hydrauliksystemet

Med en last på 50 - 100 kg gøres følgende:

Løft til topposition, tilt gafler op og ned, sænk gafler til bundposition.

Dette gentages 2 - 3 gange.

6.0 Længe leve Logitilt

6.4 Justering af gaffler

To af rullerne på gaffelkonsollen er monteret på excentriske tappe, således at justering kan finde sted. De indstillelige ruller sidder øverst.

1. Pinolskruer (pos.1) løsnes (nøglevidde 5 mm).
2. Excentrisk tap (pos.2) (nøglevidde 6 mm) kan nu drejes og give den tilsigtede gaffeljustering.
3. Justering skal foretages i begge sider for at sikre ens belastning på rullerne.

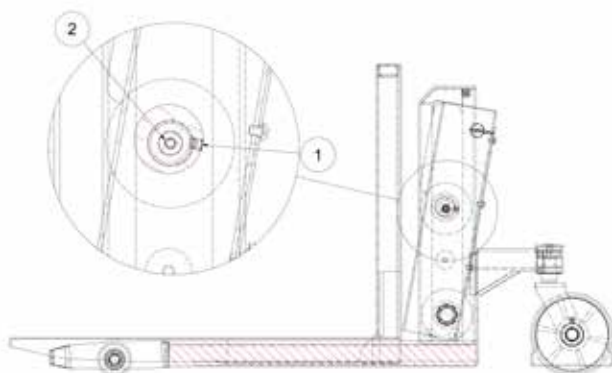



7.0 God service efter købet

7.1 Bestilling af reservedele

De rigtige reservedele fås hos forhandleren.

Ved bestilling oplyses:

- Produktets serienummer
- Produktets type og bredde/længde
- Bestillingsnummer. Bestillingsnummer findes på www.logitrans.com

7.2 Garanti/godtgørelse

Reservedele leveret i garantiperioden bliver faktureret. En kreditnota tilsendes straks efter, at de defekte dele er returneret og det er konstateret, at garantibetingelserne er opfyldt.

7.3 Service og reparation

Justeringer og mindre reparationer kan nemt klares på stedet. Derimod bør større reparationer overlades til forhandleren, som har et veluddannet personale og det nødvendige specialværktøj.

7.4 Garantibestemmelser

Garantien dækker materiale- og montagefejl på dele, som ved vores eller vores repræsentants undersøgelse viser sig at være forkerte eller utilstrækkelige til normal brug. Delene skal være sendt til Deres Logitrans forhandler franko inden for den til enhver tid gældende garantiperiode, sammen med en kopi af dokumentation for udført service (B0284 - se bagsiden). Garantien dækker ikke normalt slid eller efterjusteringer. Garantien er baseret på 1-holdsdrift.

Garantien bortfalder, hvis

- produktet bliver brugt forkert
- produktet bliver brugt i miljøer, hvortil det ikke er beregnet
- produktet bliver overbelastet
- dele bliver udskiftet fejlagtigt eller uoriginale dele bliver anvendt, og der sker skader som følge heraf
- der ændres på produktet eller anvendes tilbehør, som ikke er godkendt af Logitrans
- brugervejledningens krav (se bagsiden) til intervaller mellem serviceeftersyn ikke kan dokumenteres gennemført af en kvalificeret tekniker.

7.5 Ansvarsfraskrivelse

Producenten påtager sig intet ansvar for skader på personer eller ting forvoldt af det leverede produkt, som følge af mangler, fejl eller fejlagtig brug. Ligeledes fralægger producenten sig ethvert ansvar for mistet fortjeneste, driftstab, tidstab, avancetab eller lignende indirekte tab, påført køber eller tredjemand.

Periodiske service- og sikkerhedseftersyn

Det påkrævede serviceinterval er 1 gang pr. år.

Sikkerhedseftersyn bør, hvis ikke lovkrav foreskriver andet, foretages af leverandøren eller anden sagkyndig mindst 1 gang pr. år.

Eftersyn foretages på grundlag af blanket B0278, og dokumenteres på blanket B0284. Blanketter og tilhørende vejledning kan rekvireres hos din Logitrans forhandler.

LT/LTS-DA
20042020/02

S982