

# RULLEROTATOR- SELFRE/SELSRRE

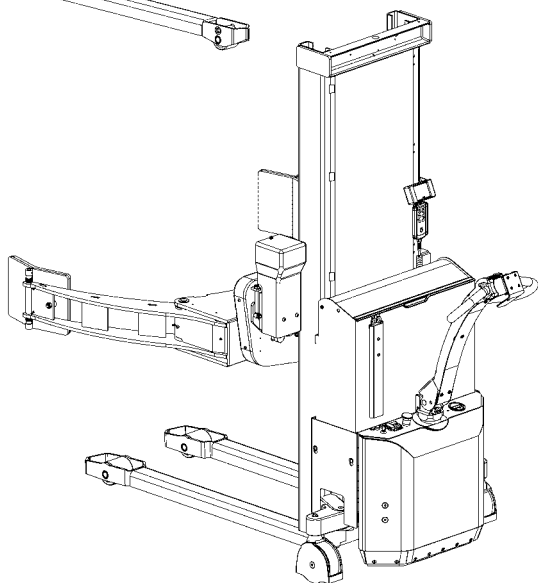

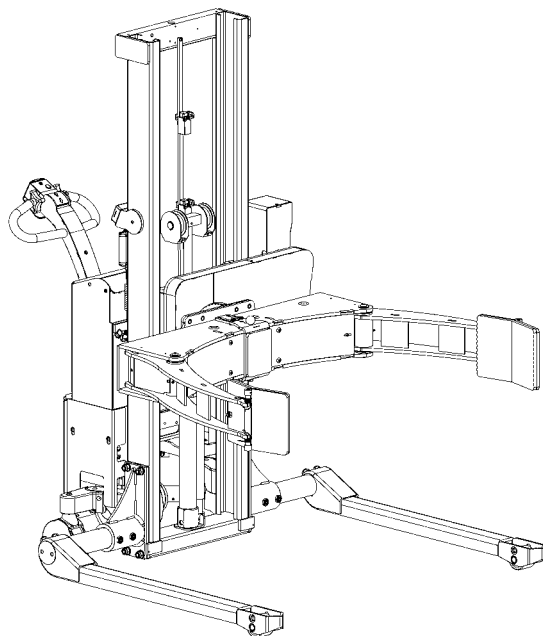



# Indhold

<b>1.0 Før det første løft...</b>	4
<b>2.0 Funktioner og identifikationer</b>	5
<b>3.0 Sådan betjenes Rullerotator</b>	6
3.1 Håndtering af ruller	6
3.2 Brug af Rullerotator	7
3.3 Håndtages funktion	8
3.4 Personlig sikkerhed	10
3.5 Fjernbetjening MR-1 / Løfte-Sænke-Rotere-Klem	11
3.6 Fjernbetjening / Løft og sænk / Rotation	12
3.7 Klemning af ruller	13
3.8 Bruger-Interface LUI-1_Rullerotator	15
3.9 Opsætning af Bruger-Interface LUI-1_Rullerotator	15
3.9.1 Hjemmeskærm	15
3.9.2 Opsætningsskærm	16
3.9.3 Indstilling af rotationshastighed	16
3.9.4 Indstilling af stoppositioner	17
3.9.5 Sletning af stoppositioner	17
<b>4.0 Optimal sikkerhed</b>	18
4.1 Sikkerhedsforskrifter	18
4.2 Området for rotation	19
4.3 Kørsel med last	19
4.4 Rotation med last	20
4.5 Nødstop	20
<b>5.0 Strøm skal der til...</b>	21
5.1 Sikringer - udskiftning	21
5.2 Ledningsforbindelser	21
<b>6.0 Længe leve Rullerotator</b>	22
6.1 Smøring og hydraulikolie	22
6.2 Olieskift	23
6.3 Hydraulikpumpe og gearmotor	24
6.4 Justering af konsol	24
6.5 Justering af løftkæde	25
6.6 Justering af sideslør	26
6.7 Justering af Rullerotator	27
6.8 Rengøring	29
<b>7.0 Fejludbedringsnøglen</b>	30
<b>8.0 God service efter købet</b>	32
8.1 Bestilling af reservedele	32
8.2 Garanti/godtgørelse	32
8.3 Service og reparation	32
8.4 Garantibestemmelser	32
8.5 Ansvarsfraskrivelse	32



## 1.0 Før det første løft...

**Rullerotorator** er udført i overensstemmelse med myndighedernes sikkerhedsmæssige direktiver.

Denne **brugervejledning** indeholder bl.a. oplysninger vedrørende:



- Forskriftsmæssig anvendelse
- Produktets fysiske begrænsninger
- Risici ved misbrug

**Gennemgå derfor grundigt denne brugervejledning!**

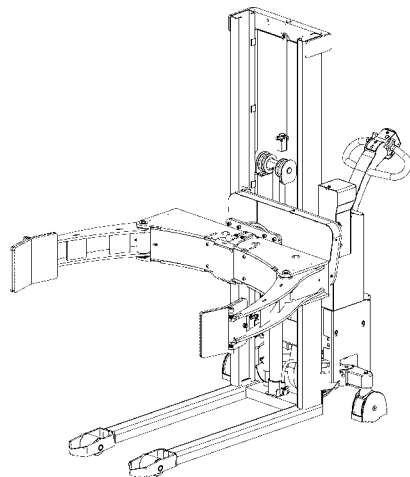
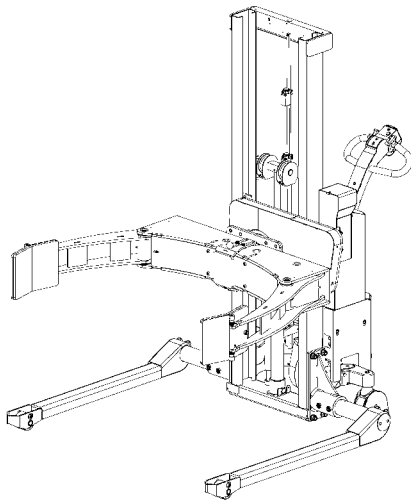



## 2.0 Funktioner og identifikationer

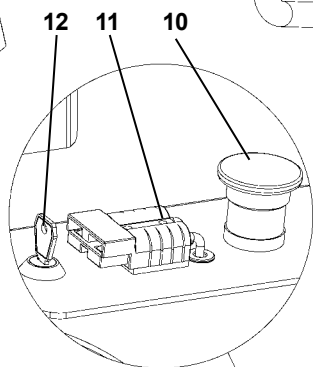
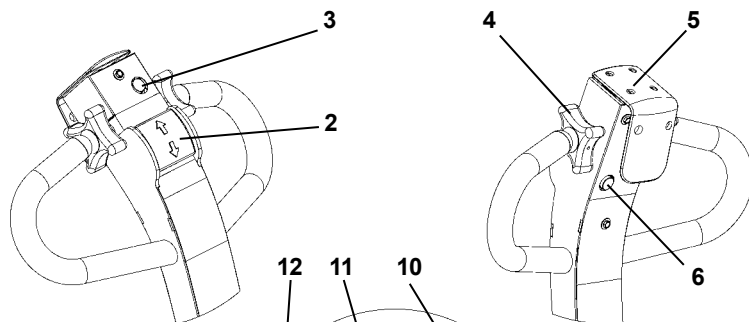

1. Styrehåndtag
2. Løfte/sænke
3. Horn
4. Køre frem/tilbage
5. Sikkerhedskontakt
6. Multiflex-funktion
7. Gribekonsol
8. Gribearm
9. Typeskilt, serienummer
10. Nødstop
11. Laderstik (ekstern lader)
12. Tændingsnøgle
13. Batteriur/timetæler
14. Fjernbetjening
15. Bruger-Interface

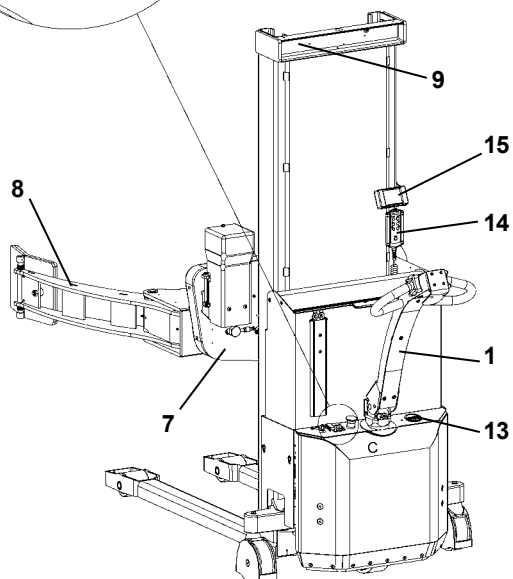



## 3.0 Sådan betjenes Rullerotorator

### 3.1 Håndtering af ruller

#### SELSRRE

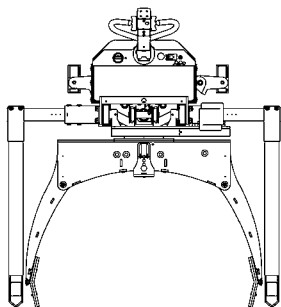

Ved håndtering af ruller på lukkede paller  
- anvendes Rullerotorator med skrævestel!

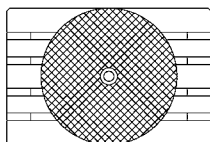

#### SELFRE

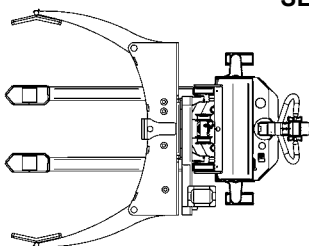

## 3.0 Sådan betjenes Rullerotator

---

### 3.2 Brug af Rullerotator

**Forudsætninger for rotation:** Center af gribearme er hævet mindst:

SELFRRRE: 825 mm

SELFSRRE: 750 mm

Lasten kan roteres 360° med et variabelt stop i hver side.

**Bemærk:** Rotationen stopper automatisk, når gribearmene er vændret/i position 0°.

For at fortsætte rotationen forbi 0°, skal rotationskontakten slippes og aktiveres igen i den retning, der ønskes roteret.

For at sænke konsollen helt ned, skal konsollen være i position 0°.

#### **Blød acceleration / deceleration**

Rullerotator har blød acceleration / deceleration, som har den effekt at:

- rullerotationen stopper mere præcist
- gearet skånes, fordi pludselige start / stop er minimeret

Nøglen sættes i (1) og drejes med uret - herved tilsluttes styrestrømmen og Rullerotatorens funktioner kan aktiveres.

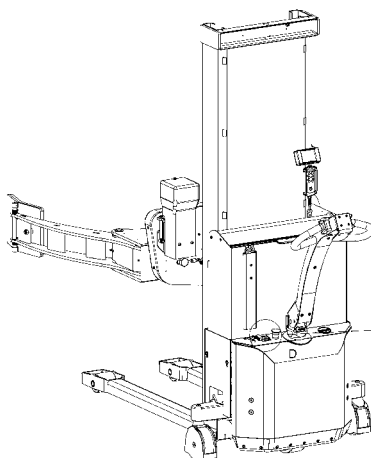

**Bemærk!!!** Nødstop (2)  
må ikke være aktiveret!

1

2

## 3.0 Sådan betjenes Rullerotator

### 3.3 Håndtages funktion

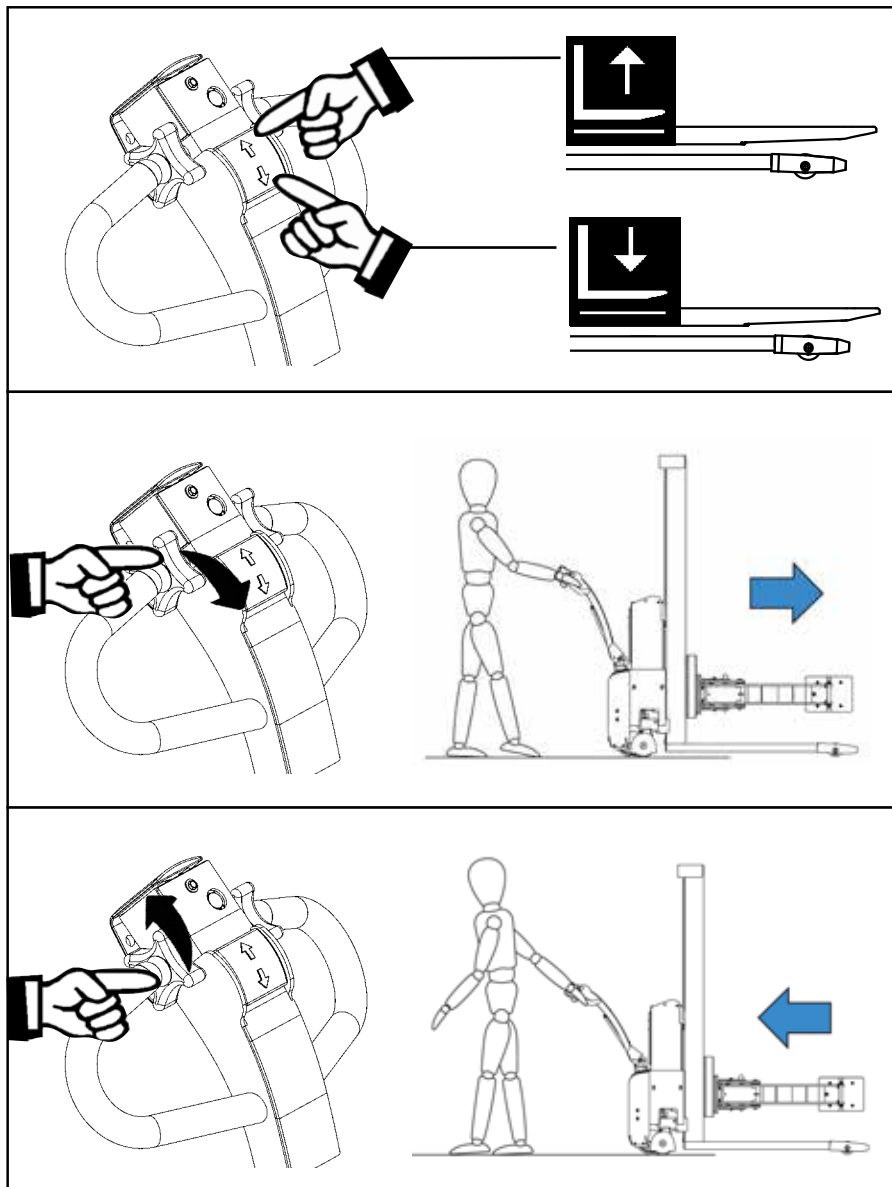



### 3.0 Sådan betjenes Rullerotator

**Multiflex-funktion**

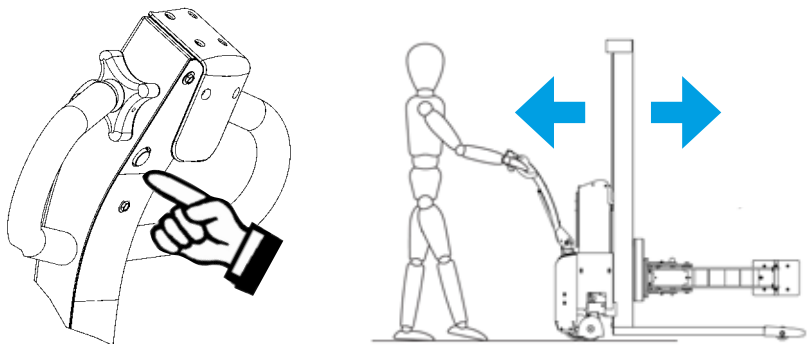

**Multiflex-funktion**

- Funktionen muliggør kørsel selvom håndtaget står i oprejst bremsestilling (B)
- Funktionen foretages som to-håndsbetjening og er en tilsigtet bevidst handling
- Funktionen muliggør manøvrering under trange forhold

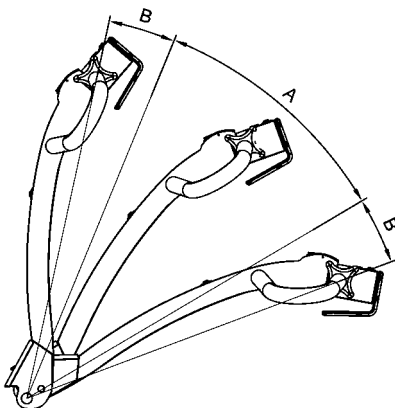

Rullerotatorens funktioner er placeret i håndtaget

- Funktionerne er afhængige af håndtagets stilling.

**Stilling A: Kørestilling**

Kørestrøm tilsluttet  
Bremse deaktiveret

**Stilling B: Stop-Bremse-Nødstop**

Kørestrøm afbrudt  
Bremse aktiveret

## 3.0 Sådan betjenes Rullerotorator

---

### 3.4 Personlig sikkerhed

Sikkerhedskontakten i enden af håndtaget sikrer, at føreren ikke bliver klemt under baglæns kørsel.

**Når sikkerhedskontakten aktiveres, vil Rullerotatoren ændre retning, køre frem og stoppe.**

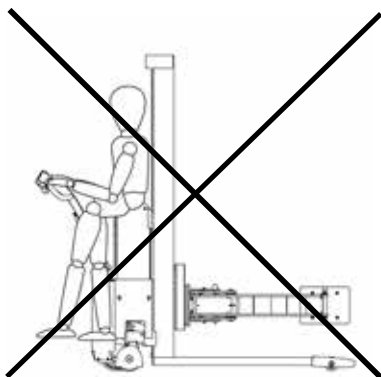
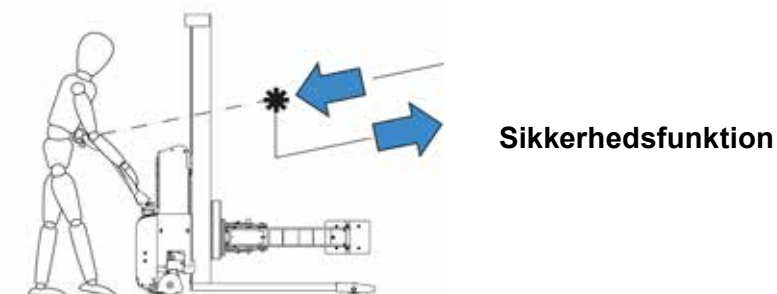

## 3.0 Sådan betjenes Rullerotator

---

### 3.5 Fjernbetjening MR-1 / Løfte-Sænke-Rotere-Klem

Fjernbetjeningen bruges til at:

- Løfte/sænke gribekonsollen/rulle
- Rotere gribekonsollen/rulle
- Klemme/fastholde rulle
- Åbne/slippe rulle

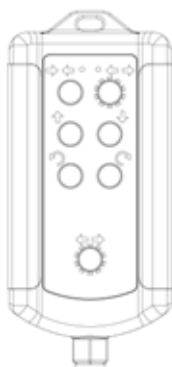

### 3.0 Sådan betjenes Rullerotator

---

#### 3.6 Fjernbetjening / Løft og sænk / Rotation

##### Løft / Sænk

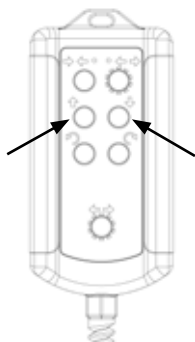

Tryk ↑ for at løfte.

Tryk ↓ for at sænke.



**Bemærk!!** Sænkehøjden med fjernbetjening er indstillet fra fabrikken - 400 mm til midten af gribearme.

##### Rotation:



##### **GIV AGT!**

Check at last er placeret i tyngdepunkt og sidder korrekt låst før rotation.

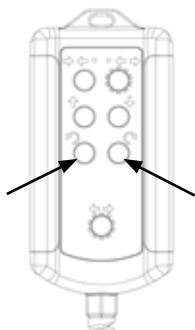

Tryk for rotation i pilens retning.

Fra fabrikken er rotationen indstillet til at dreje kontinuerligt.

Lasten kan roteres 360°.

## 3.0 Sådan betjenes Rullerotator

### 3.7 Klemning af ruller

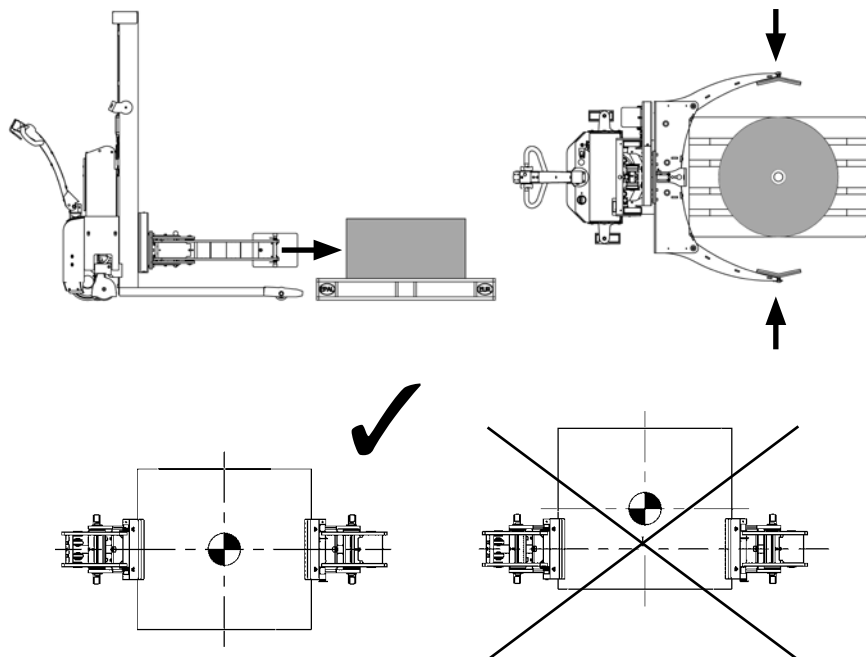

#### Ekstra støtte

Ved ruller fra  $\varnothing 800$  til  $\varnothing 1270$  mm kan man anvende det 3. støttepunkt.

Ved at justere den viste plade, så den trykker mod rullen, kan man forhindre, at rullen vrider sig i de to plader, der primært holder rullen. Støttepladen kan også bruges som stop til en given rullediameter.

**Støtteplade**

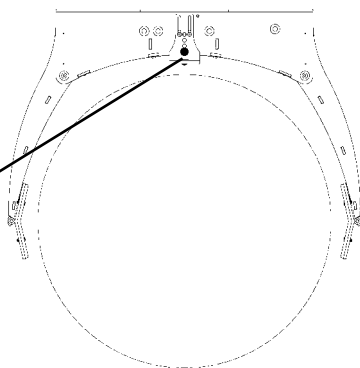

### 3.0 Sådan betjenes Rullerotorator

---

#### Klemme

Tryk "Klem" indtil grøn lampen lyser (A).  
Når rød lampen lyser (B), er klemmekraften for lav.

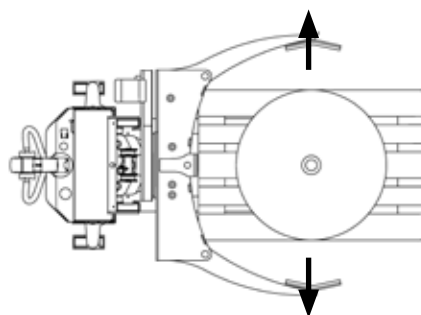
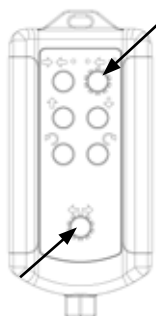
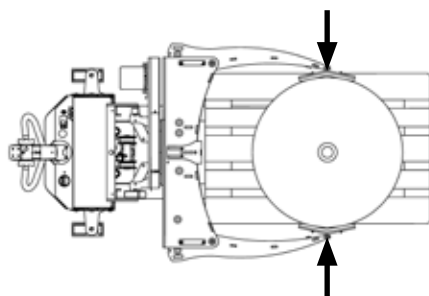
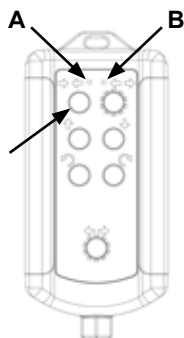

#### Løsne

Begge knapper aktiveres samtidig for at åbne gribearmene.

**Note:** Åbning af gribearme er af sikkerhedshensyn kun mulig, når løftesystemet er aflastet.

## 3.0 Sådan betjenes Rullerotator

---

### 3.8 Bruger-Interface LUI-1\_Rullerotator

Bruger Interface LUI-1 bruges til at:

- Indstille hastighed for rotation
- Indstille op til 3 stoppositioner/vinkler i begge rotationretninger

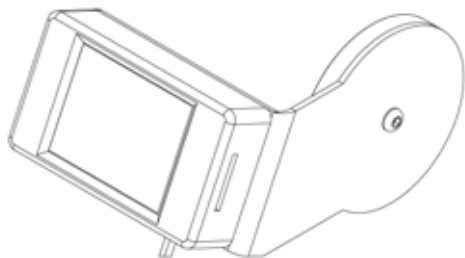

### 3.9 Opsætning af Bruger-Interface LUI-1\_Rullerotator

#### 3.9.1 Hjemmeskærm

Ved start af maskinen/deaktivering af nødstop i Bruger-Interface LUI-1 vises hjemmeskærm.

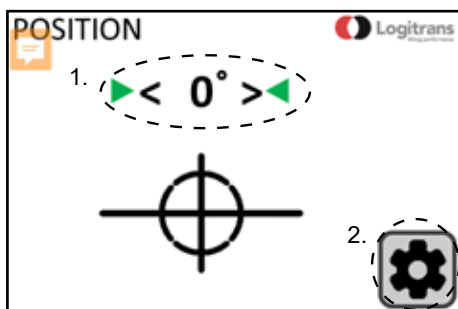

1. Position af gribeamene,  
- med grøn pil - vandret (0°)  
- med rød pil - programmeret vinkel

2. Opsætning

## 3.0 Sådan betjenes Rullerotorator

### 3.9.2 Opsætningskærm

På Hjemmeskærm tryk på Opsætning, vinduet vises.

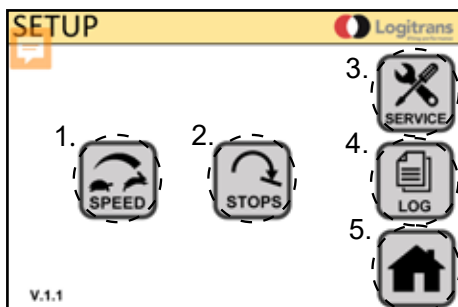

1. Hastighed (SPEED)
2. Vinkelstop (STOPS)
3. Service (SERVICE)
4. Udlæsning af data (LOG)
5. Hjemmeskærm (HOME)

### 3.9.3 Indstilling af rotationshastighed

På Opsætningskærm tryk på "SPEED", vinduet vises.

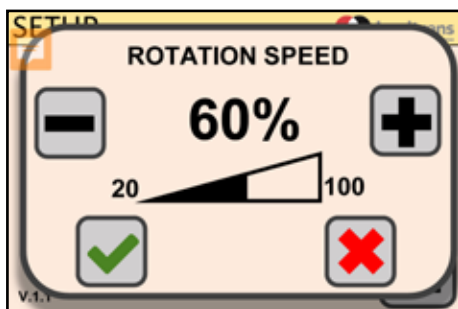

1. Brug +/- til at justere hastigheden.
2. Brug ✓/✗ til acceptere/ annullere valg og vende tilbage til opsætningskærm.



## 3.0 Sådan betjenes Rullerotator

### 3.9.4 Indstilling af stoppositioner

Fra fabrikken er gribekonsollen indstillet til at rotere kontinuerligt. Når gribekonsollen har roteret 360°, stopper maskinen med at rotere. Hvis rotation ønskes at fortsætte, er det nødvendigt at slippe/trykke på rotationsknappen på fjernbetjening igen.

Det er muligt at indstille op til tre stoppositioner/vinkler for rotation i begge retninger. Hvis maskinen er indstillet med en eller flere stoppositioner/vinkler, kan maskinen ikke rotere videre end sidste indstillede stopposition/vinkel.

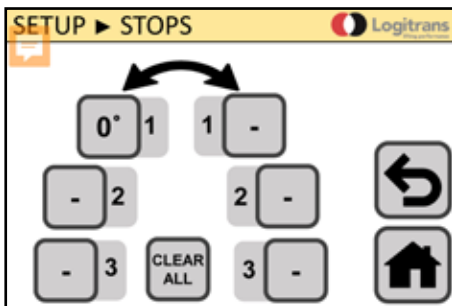

På Hjemmeskærm, tryk på Opsætning og derefter tryk på "STOPS", vinduet vises.

På Stops-skærm, tryk på første stop i den ønskede rotationsretning.

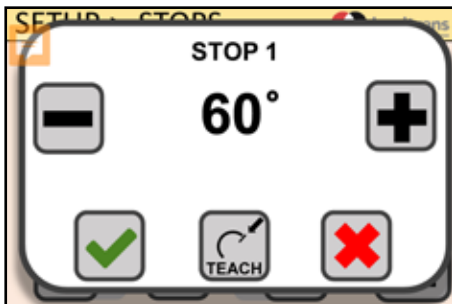

1. Brug  $+/-$  til at vælge vinklens størrelse eller brug "TEACH" til at vælge aktuel position.
2. Brug  $✓/✗$  til acceptere/anullere valg og vende tilbage til Stops-skærm.
3. I Stops-skærm vælges den næste stopposition/vinkel og proceduren gentages.

### 3.9.5 Sletning af stoppositioner

I Stops-skærm, tryk på "CLEAR ALL" til at slette alle indstillede stoppositioner/vinkler.



## 4.0 Optimal sikkerhed

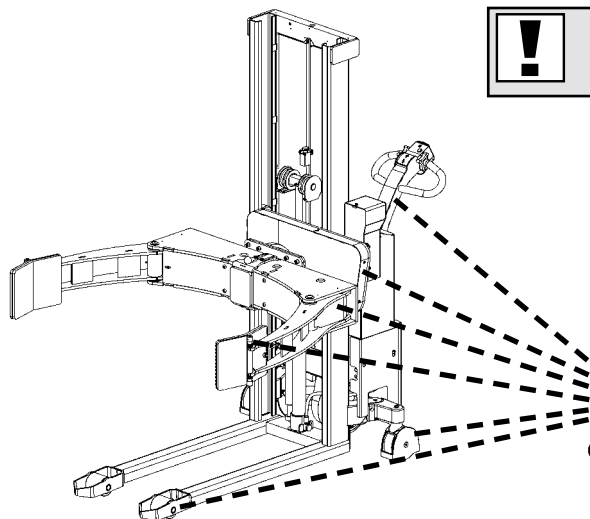

**GIV AGT**  
**Bevægelige dele**

### 4.1 Sikkerhedsforskrifter

- Gå aldrig under hængende last!
- Stå aldrig mellem gribearmene
- Før nedsænkning af konsollen skal det sikres, at ingen fremmedelemerter kan hindre konsollens frie bevægelse.
- Rullerotorator er beregnet til brug på jævnt og plant gulv.
- Under kørsel skal konsollen hæves mindst muligt.
- Kørsel med hævet konsol bør foretages over kortest mulige afstande og med langsom fart.
- Produktets tilladte kapacitet må ikke overskrides.
- Kontroller, at kæderne løfter ens. De skal være lige stramme, når der er belastning på konsollen.
- Kæder eller kædebolte må ikke være beskadiget. Kæder, der har fået en blivende forlængelse på max. 2% af den oprindelige længde, skal kasseres.



## 4.0 Optimal sikkerhed

---

### 4.2 Området for rotation

#### Standardudførelse

Når konsollens omdrejningspunkt er hævet over 750 mm (SELSRRE) og over 825 mm (SELRRE), kan der roteres. Under området kan der kun hæves/sænkes med konsollen i position 0°.

### 4.3 Kørsel med last

Tyngdepunktet (TP) må aldrig ligge uden for hjulenes centerlinie.

Kørehastigheden reduceres såfremt konsollen er hævet over 450 mm. Ved kørsel med last skal konsollen være hævet så lidt som muligt.

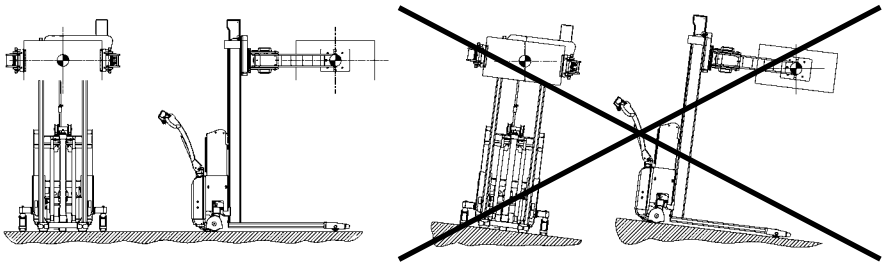

## 4.0 Optimal sikkerhed

---

### 4.4 Rotation med last

**NB!** Rotation må kun ske på steder, hvor Rullerotorator står på et plant underlag.

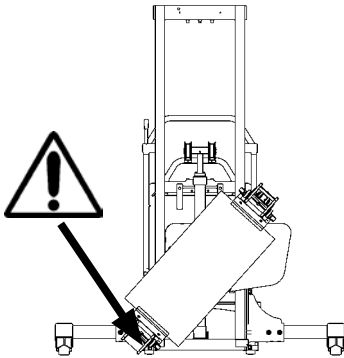

Ved rotering er det påkrævet, at operatøren har overblik over hele arbejdsområdet, så bevægelsen kan stoppes, før lasten rammer gulvet, genstande eller personer inden for arbejdsområdet.

### 4.5 Nødstop

Produktet er forsynet med et nødstop (1), som ved aktivering afbryder for hovedstrømsforsyningen.

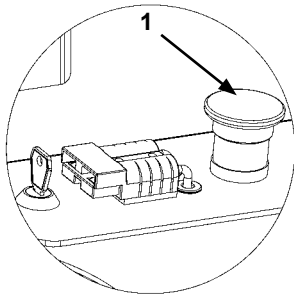

- Konsollens bevægelse stopper omgående.
- Kørsel med vognen stopper omgående.
- Nødstoppet deaktiveres ved at dreje knappen mod højre.

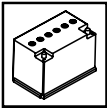

## 5.0 Strøm skal der til...

### 5.1 Sikringer - udskiftning

Der findes 5 sikringer i det elektriske kredsløb.

- 40 Amp sikring for rotation
- 100 Amp sikring til hydraulikpumpen
- 100 Amp sikring i hovedstrømsforsyningen fra batteriet
- 10 Amp sikring i styrestrømskredsløbet
- 20 Amp sikring for indbygget lader

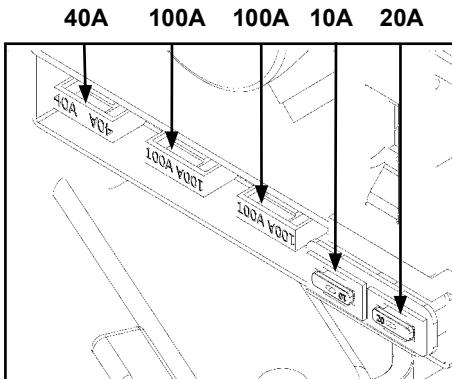

#### Udskiftning:

Den gamle sikring erstattes med en ny af samme størrelse.

**Vær opmærksom på årsagen til at sikring smelter!**

### 5.2 Ledningsforbindelser

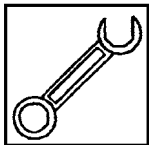

**Mange driftsforstyrrelser kan skyldes dårlige forbindelser i det elektriske kredsløb, forebyg derfor mod dette.**

Ledningerne kontrolleres jævnligt for evt. brud på isolerings-kappen eller løse forbindelser ved stik og lignende. Stikben på ledninger renses for evt. irdannelser, og forbindelser med skruer/møtrikker efterspændes.



## 6.0 Længe leve Rullerotator

Vognens levetid forlænges, når den jævnligt efterses og når defekte eller slidte dele udskiftes i god tid. Gælder det om "at forebygge frem for at reparere", skal der først og fremmest sørges for:

- Batteriet lades helt op hver gang
- Korrekt brug
- Regelmæssig rengøring
- Periodisk sikkerheds- og serviceeftersyn

Af sikkerhedsmæssige grunde skal nedenstående pkt. kontrolleres hver 3. mdr.:

- Løse skruer og møtrikker efterspændes
- Der må ikke forekomme brud, revner eller deformationer på bærende dele
- Sliddele som bremses, hjul og lejer justeres eller udskiftes løbende

### 6.1 Smøring og hydraulikolie



Under normale driftsforhold behøver Rullerotator ingen smøring. Alle kuglelejer er lukkede og levetidssmurte, og de bevægelige dele har selvsmørende lejer eller er behandlet med fedt.

Hydrauliksystemet er påfyldt en hydraulikolie med viskositetsklasse ISO VG 15. Olien tilsættes et additiv, som reducerer friktion og slid samt beskytter mod korrosion.

Færdigblandet hydraulikolie tilsat additivet kan købes hos forhandlerne. Den påfyldte olie er velegnet til anvendelse i temperaturintervallet -10° til +50° C. Ved temperaturer under -10° C anbefales en tyndere olie (kontakt evt. forhandler).

## 6.0 Længe leve Rullerotator

---

### 6.2 Olieskift

#### Aftapning af olie:

1. Anbring konsollen ubelastet i nedsænket position med griberamer helt åben.
2. Hovedmængden af olien kan aftappes ved at skrue hydraulikslangen af i bunden af cylinderen. Aktiver hydraulikpumpen ved tryk på el-kontakten, olien løber ud.
3. Afmonter sidepladerne.
4. Afmonter kabler på batteriet, to monteringsbolte (A), kableholder (B) og skub batterikassen ud til højre.
5. Den resterende oliemængde tømmes af olietanken, ved at afmontere olietanken.
6. Olietank og hydraulikslange monteres igen.
7. Olien påfyldes ved at fjerne vinkelstudsene på tanken.
8. Oliemængde:

Olieniveauet måles fra tankens overkant og ned

SELFRRR & SELFSRRE 1750 ca. 3,5 liter

Olie niveau  
30 mm

9. Monter vinkelstudsene og udluft systemet (pkt. 6.3).

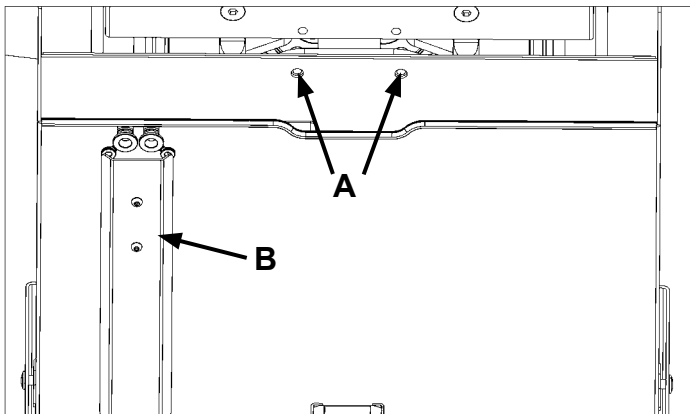

## 6.0 Længe leve Rullerotator

---

### 6.3 Hydraulikpumpe og gearmotor

Hydraulikpumpen har en S3 "periodic intermittent duty" på 10%, hvilket betyder, at pumpen sammenlagt må køre 1 minut i en periode på 10 min.

**NB!** Benyttes pumpen mere end 10%, vil motoren tage skade af overophedningen.

#### Udluftning af hydrauliksystemet

Uden last hæves og sænkes konsollen 2-3 gange til henholdsvis top- og bundposition ligesom gribearmene åbnes og lukkes 2-3 gange.

#### Gearmotor i Rullerotator

Gearmotoren har en S2 "Short time operation under constant load" på 10 min, hvilket betyder, at motoren må køre med max. belastning i 10 min, hvorefter den skal køle ned til normal temperatur.

**NB!** Hvis den kører i længere tid, eller ikke når at køle ned, vil motoren tage skade af overophedningen.

### 6.4 Justering af konsol

To af rullerne på konsollen er monteret på excentriske tappe, således at justering kan finde sted.

De indstillelige ruller sidder øverst.

1. Pinolskruer (pos. 91) løsnes (nøglevidde 5 mm).
2. Excentrisk tap (pos. 56) (nøglevidde 8 mm) kan nu drejes og give den tilsigtede gaffeljustering.
3. Justering skal foretages i begge sider for at sikre ens belastning på rullerne.

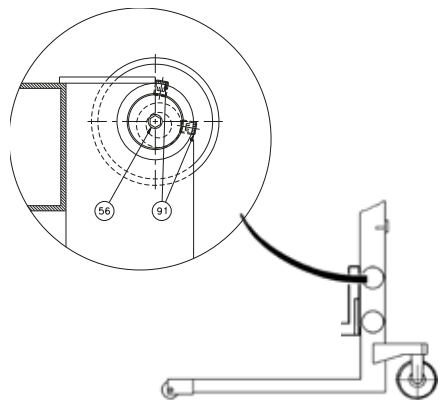



## 6.0 Længe leve Rullerotator

---

### 6.5 Justering af løftkæde

Kæderne skal være således justeret:

- At de løfter lige meget.
- At de er lige stramme.
- Løftet skal stoppe i cylinderen før mastrullerne rammer topstoppet.

Efter justering af kæderne kontrolleres følgende:

- at konsollen hænger vandret.

Justering foretages på møtrikker (pos. 18)  
(møtrik M12, nøglevidde 19 mm).

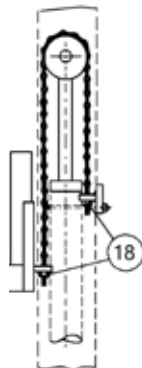

## 6.0 Længe leve Rullerotorator

### 6.6 Justering af sideslør

1. Skruen (A) løsnes mod uret, til der ikke er modstand.
2. Derefter drejes skruen med uret indtil modstand føles. Der vil nu de næste 1.5 til 2.5 omdrejninger på skruen ske en forspænding af fjederen (C).
3. Når større modstand mærkes, skrues der 0.25 omdrejning mod uret, og kontramøtrik (B) spændes.
4. Konsollen hæves nu helt i top og skal nu selv ved sænkning kunne glide helt i bund. Hvis dette ikke er tilfældet, løsnes skruen A og drejes ca. 0.5 omdrejning mod uret og pkt. 4 gentages.

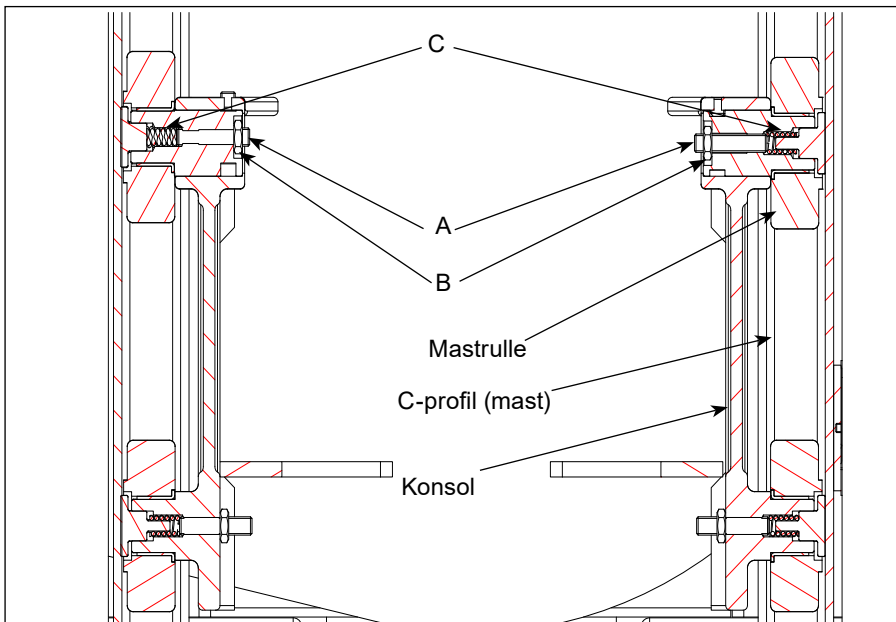

## 6.0 Længe leve Rullerotator

### 6.7 Justering af Rullerotator

#### Stramning af kæder

Når man med ubelastet konsol manuelt kan vippe konsollen ca. 2 cm til siden, bør kæderne strammes op:

1. Afmonter afdækning for konsol.
2. Gearmotor, løsnes (A1)
3. Kædehjul, løsnes (B1)
4. Møtrik (B2) drejes, så stor kæden strammes, så den kun har et slip på ca. 5 mm.
5. Kædehjul spændes (B1)
6. Møtrikker for gearmotor (A2) spændes, så kæden strammes til et slip på ca. 2-3 mm. Derefter spændes møtrikkerne (A1) igen.
7. Afdækningspladen monteres igen.

**NB.** Husk at kontrollere at den store kæde har korrekt tilspænding i hele rotationsområdet efter justering af kæderne.

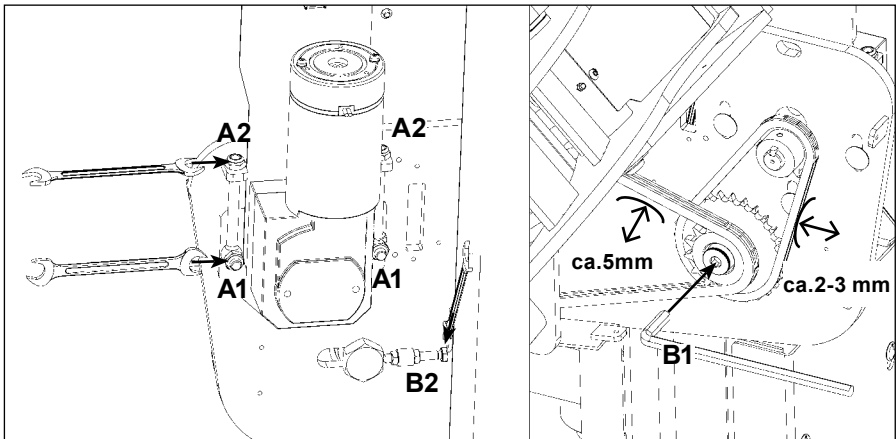

## 6.0 Længe leve Rullerotator

---

### Smøring

#### Støttebolte

For at støtte trykringen sidder der bag ved ringen 2 støttebolte (A). Boltene skal kun lige røre ringen, og ringens bagside skal være smurt med fedt, for at boltene glider bedre.

#### Kæder

Kæder smøres med fedt ved årligt eftersyn.

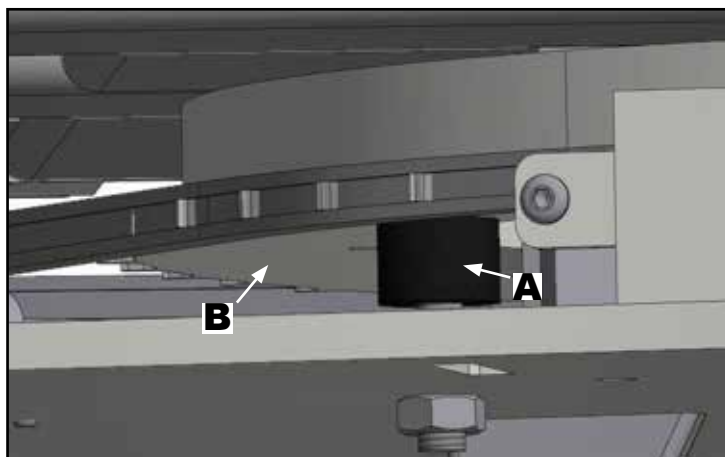

## 6.0 Længe leve Rullerotator

---

### 6.8 Rengøring



Undgå at sprøjte på lejer og tætninger, når Rullerotator rengøres. I modsat fald forårsages udvaskning af fedtet, så levetiden forkortes.

#### **Rengøring af plasticskærm (polycarbonat)**

Skærmen vaskes med lunke vand tilsat et neutralt rengøringsmiddel, og skylles derefter med rent vand. Brug hertil en blød svamp, en ulden klud eller et vaskeskind.



**Anvend aldrig skarpe genstande eller opløsningsmiddel til rengøringen.**



## 7.0 Fejludbedringsnøglen

Ved daglig brug af Rulleromotor kan der med tiden blive behov for justeringer og evt. udskiftning af sliddele.

Justeringer og mindre reparationer kan nemt klares på stedet. Derimod bør større reparationer overlades til forhandleren, som har et veluddannet personale og det nødvendige specialværktøj.



**Før hjælp søges hos forhandleren...  
... prøv fejludbedringsnøglen!**

### SYMPTOMER OG OBSERVATIONER

- A** Pumpen kører ikke ved tryk på OP-knappen \_\_\_\_\_
- B** Vognen løfter ikke ved tryk på OP-knappen \_\_\_\_\_
- C** Vognen løfter ikke til max. højde \_\_\_\_\_
- D** Konsollen sænker efter at være blevet hævet \_\_\_\_\_
- E** Konsollen sænker ikke ved tryk på NED-knappen \_\_\_\_\_
- F** Konsollen kan ikke sænkes helt i bund \_\_\_\_\_
- G** Vognen kan ikke løfte max. last \_\_\_\_\_
- H** Vognen løfter langsomt \_\_\_\_\_
- I** Konsoller løfter ikke vandret \_\_\_\_\_

**Årsag**

**Udbedring**

	Oliemangel	Se pkt. 6.1/6.2
	Batteri afladet	Se særskilt vejledning
	Sikringer smeltet 10 Amp eller 100 Amp	Se pkt. 5.1
	Defekte ledninger	Se pkt. 5.2
	Max. last overskredet	Se pkt. 4.1
	Luft i hydrauliksystemet	Se pkt. 6.3
	Overtryksventil forkert justeret	Kontakt forhandler
	Utæthed i hydrauliksystem Synlig olielækage	Kontakt forhandler
	Konsol mangler justering	Se pkt. 6.4/6.5/6.6/6.7
	Defekt magnet- eller kontraventil	Kontakt forhandler
	Defekte ventiler i pumpen	Kontakt forhandler
	Defekt magnet- ventil	Kontakt forhandler
<b>A</b>	● ● ●	
<b>B</b>	● ● ● ● ● ●	
<b>C</b>	●	
<b>D</b>		● ●
<b>E</b>	● ● ●	● ● ●
<b>F</b>		●
<b>G</b>		●
<b>H</b>	●	●
<b>I</b>		●

**Kan problemerne ikke  
afhjælpes  
via fejludbedringsnøglen...  
...kontakt da forhandleren!**



## 8.0 God service efter købet

### 8.1 Bestilling af reservedele

De rigtige reservedele fås hos forhandleren.

Ved bestilling oplyses:

- Produktets serienummer
- Produktets type og bredde/længde
- Bestillingsnummer. Bestillingsnummer findes på [www.logitrans.com](http://www.logitrans.com)

### 8.2 Garanti/godtgørelse

Reservedele leveret i garantiperioden bliver faktureret. En kreditnota tilsendes straks efter, at de defekte dele er returneret og det er konstateret, at garantibetingelserne er opfyldt.

### 8.3 Service og reparation

Justeringer og mindre reparationer kan nemt klares på stedet. Derimod bør større reparationer overlades til forhandleren, som har et veluddannet personale og det nødvendige specialværktøj.

### 8.4 Garantibestemmelser

Garantien dækker materiale- og montagefejl på dele, som ved vores eller vores repræsentants undersøgelse viser sig at være forkerte eller utilstrækkelige til normal brug. Delene skal være sendt til Deres Logitrans forhandler franko inden for den til enhver tid gældende garantiperiode, sammen med en kopi af dokumentation for udført service (B0284 - se bagsiden). Garantien dækker ikke normalt slid eller efterjusteringer. Garantien er baseret på 1-holdsdrift.

#### Garantien bortfalder, hvis

- produktet bliver brugt forkert
- produktet bliver brugt i miljøer, hvortil det ikke er beregnet
- produktet bliver overbelastet
- dele bliver udskiftet fejlagtigt eller uoriginale dele bliver anvendt, og der sker skader som følge heraf
- der ændres på produktet eller anvendes tilbehør, som ikke er godkendt af Logitrans
- brugervejledningens krav (se bagsiden) til intervaller mellem serviceeftersyn ikke kan dokumenteres gennemført af en kvalificeret tekniker.

### 8.5 Ansvarsfraskrivelse

Producenten påtager sig intet ansvar for skader på personer eller ting forvoldt af det leverede produkt, som følge af mangler, fejl eller fejlagtig brug. Ligeledes fralægger producenten sig ethvert ansvar for mistet fortjeneste, driftstab, tidstab, avancetab eller lignende indirekte tab, påført køber eller tredjemand.









## **Periodiske service- og sikkerhedseftersyn**

Det påkrævede serviceinterval er 1 gang pr. år, dog mindst for hver 500 drifttimer.

Sikkerhedseftersyn bør, hvis ikke lovkrav foreskriver andet, foretages af leverandøren eller anden sagkyndig mindst 1 gang pr. år.

Eftersyn foretages på grundlag af blanket B0342, og dokumenteres på blanket B0284. Blanketter og tilhørende vejledning kan rekvireres hos Deres Logitrans forhandler.

S 996

SELFRR-DA

15032020/2