

LOGITRANS RL500

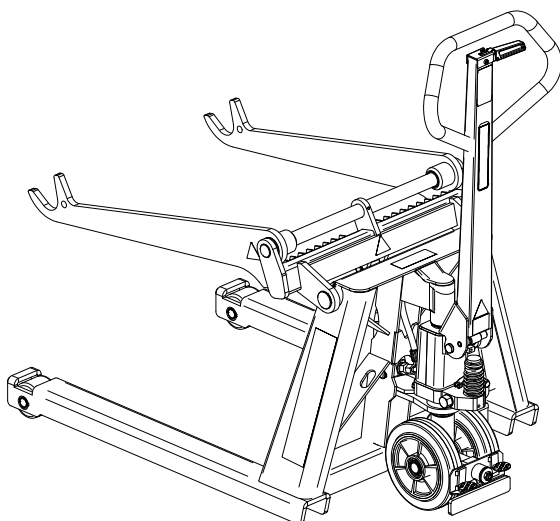
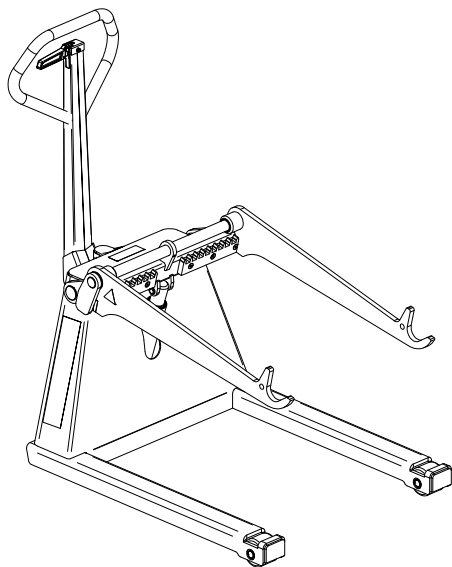

EU-KONFORMITÄTSERKLÄRUNG

Hersteller: **Logitrans A/S**
Anschrift: **Hillerupvej 35**
6760 Ribe
Dänemark

Erklärt hiermit, daß:

Maschine: Produktgruppe: **ROLLEN-HEBER**

 Typ: RL500

 Herstellungsjahr/
 Serien-Nr.:

a) nach den Vorschriften folgender Richtlinie(n) hergestellt ist:

- **Richtlinie Nr. 2006/42/EC**

b) nach den Vorschriften folgender Norm(en) hergestellt ist:

- **EN ISO 3691-5**

Verantwortlich für das technische Dossier:

Name: **Gitte Kirkegaard**
Anschrift: **Hillerupvej 35, DK-6760 Ribe**

Unterschrift:



Gitte Kirkegaard, CEO, Logitrans A/S

Ribe, 01.03.2018.



Inhalt

1.0 Vor dem ersten Hub...	4
2.0 Funktionen und Identifikationen	5
3.0 So wird der Rollen-Heber bedient	6
3.1 Heben von Rollen	7
3.2 Fahrt mit Last	8
3.3 Bremse	8
4.0 Optimale Sicherheit	9
4.1 Sicherheitsvorschriften	9
4.2 Überlastung vermeiden	10
4.3 Kennzeichnung	10
5.0 Lang lebe der Rollen-Heber...	11
5.1 Schmierung und Hydrauliköl	11
6.0 Guter Kundendienst nach dem Kauf	12
6.1 Bestellung von Ersatzteilen	12
6.2 Garantie/Gutschrift	12
6.3 Service und Reparaturen	12
6.4 Garantie	12
6.5 Haftungsausschluß	12



1.0 Vor dem ersten Hub...

Der Rollen-Heber entspricht in der Ausführung den behördlichen Sicherheitsvorschriften.

Diese Betriebsanleitung enthält u.a. Angaben über:



- **Vorschriftsmäßigen Einsatz**
- **Physische Begrenzungen des Erzeugnisses**
- **Gefahren bei unsachgemäßer Anwendung**

Lesen Sie deshalb bitte diese Betriebsanleitung sorgfältig!



2.0 Funktionen und Identifikationen

1. Heben/Senken von Aufnahmearmen
2. Fussbremse
3. Typenschild

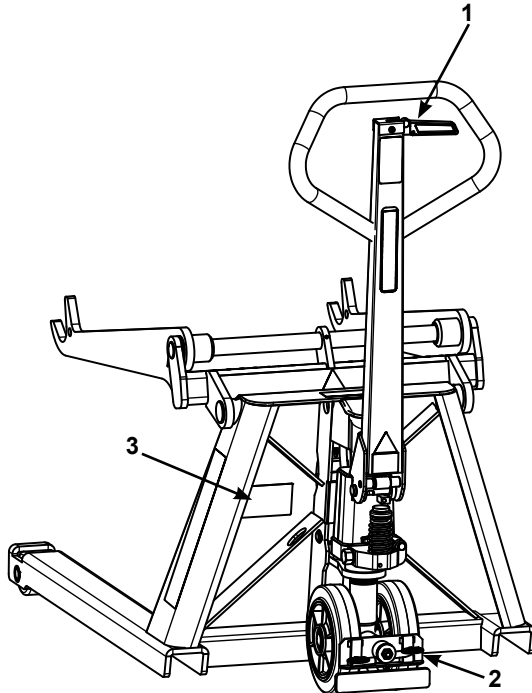

Maximaler Geräuschpegel < 70 dB(A)



3.0 So wird der Rollen-Heber bedient

Die vorschriftsmäßige Bedienungsstellung ist die hinter der Deichsel.

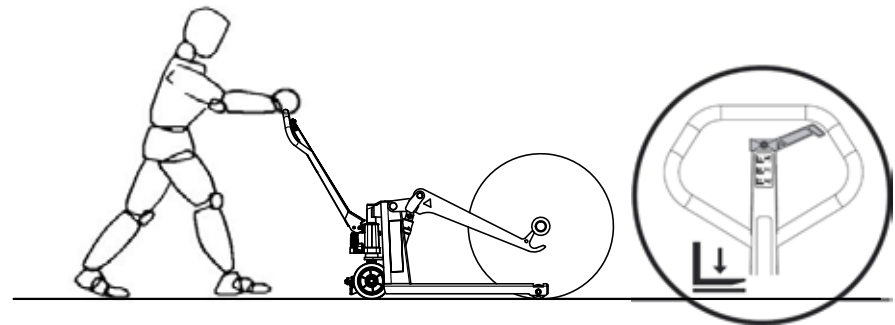
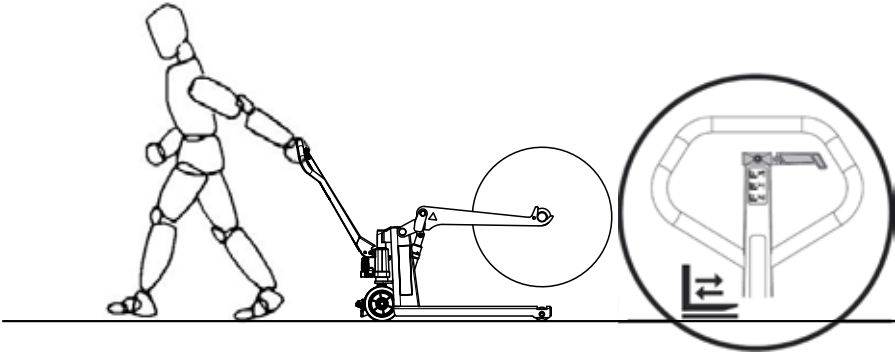
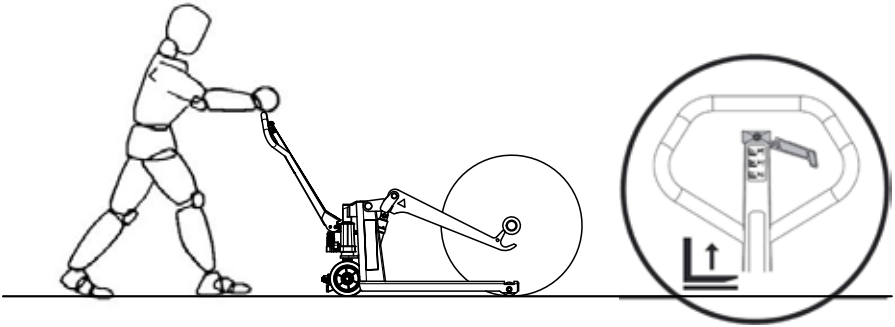

3.0 So wird der Rollen-Heber bedient

3.1 Heben von Rollen

Setzen Sie eine Achse von einer geeigneten Dimension in die Rolle ein (Achse nicht enthalten).

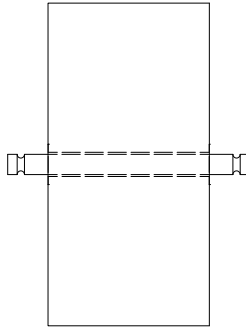

Passen Sie die Aufnahmearme des Rollen-Hebers zur Rolle bzw. zur Achse an. Die Anpassung erfolgt durch das Anheben der Aufnahmearme und sie seitlich zur gewünschten Position in den Einschnitten zu verschieben. Wenn mit dem Rollen-Heber gearbeitet wird, ist es wichtig zu kontrollieren, dass die Aufnahmearme korrekt eingerastet sind.

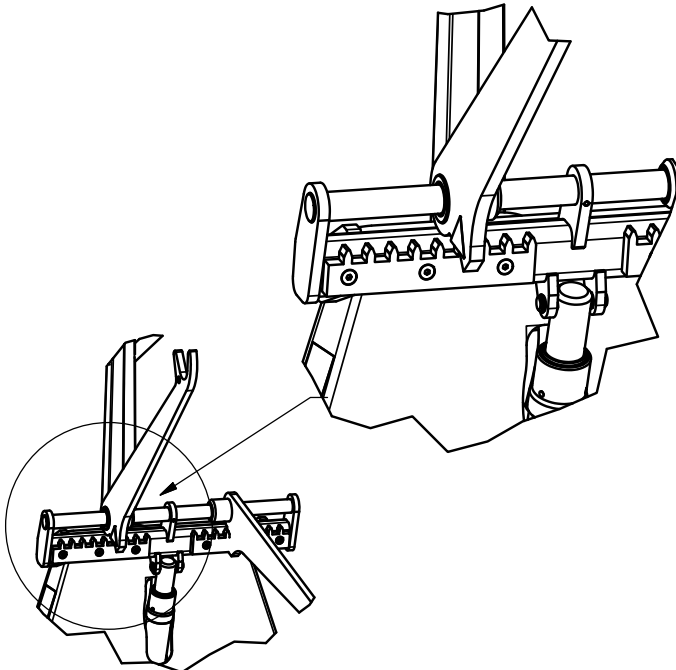

3.0 So wird der Rollen-Heber bedient

Fahren Sie den Rollen-Heber unter der Achse in Position und heben Sie die Rolle an.

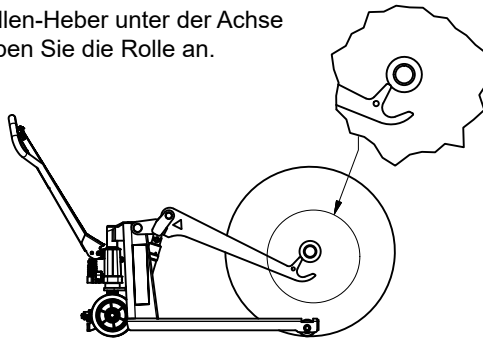

3.2 Fahrt mit Last

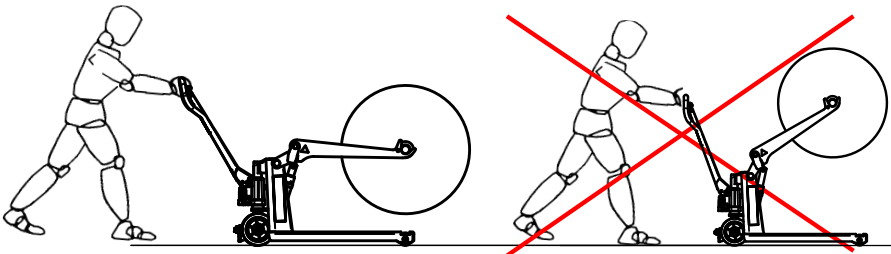

Der Rollen-Heber ist für Einsatz auf ebenen Fußböden gebaut. Die Aufnahmearme müssen während des Fahrens möglichst weit abgesenkt sein. Mit gehobenen Aufnahmearmen sollte nur über kurze Abstände und im langsamen Tempo gefahren werden.

3.3 Bremse

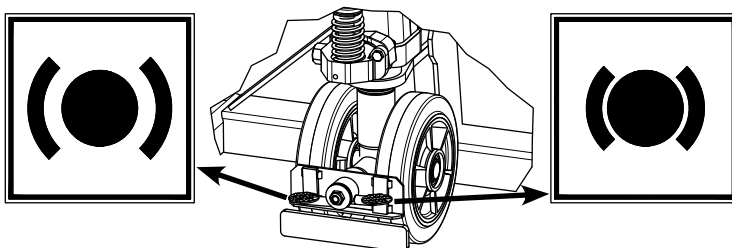



4.0 Optimale Sicherheit



ACHTUNG
Bewegliche Teile

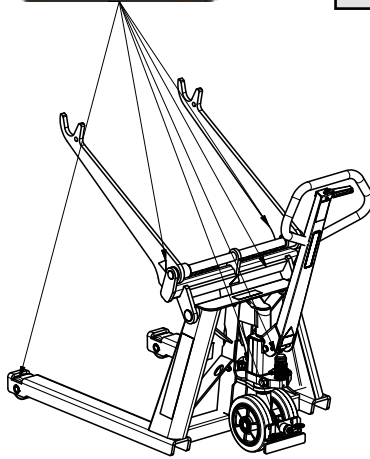

4.1 Sicherheitsvorschriften

- Halten Sie sich nie unter gekippter Last auf!
- Vor dem Absenken der Aufnahmearme ist abzusichern, dass die freie Senkbewegung der Aufnahmearme nicht von Fremdkörpern behindert wird
- Der Rollen-Heber ist für Einsatz auf ebenen Fußböden gebaut
- Die Aufnahmearme müssen während des Fahrens möglichst weit abgesenkt sein
- Mit gekippten Aufnahmearmen sollte nur über kurze Abstände und im langsamen Tempo gefahren werden



4.0 Optimale Sicherheit

4.2 Überlastung vermeiden

Die maximale Tragfähigkeit darf nicht überschritten werden. Bitte denken Sie daran, dass der Rollen-Heber für gleichmäßige Belastung ausgelegt ist. Bei einseitiger punktueller Belastung können sich die Aufnahmearme verbiegen.

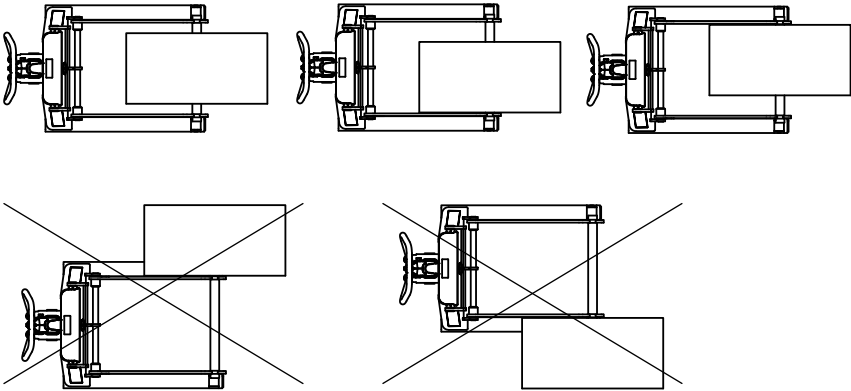

4.3 Kennzeichnung

Die Tragfähigkeit und den entsprechenden Lastschwerpunkt gehen aus dem Typenschild hervor. Max. Tragkraft laut Typenschild

Bitte beachten Sie, dass der Lastschwerpunkt davon abhängt, ob die Aufnahmearme gesenkt oder gekippt sind.



5.0 Lang lebe der Rollen-Heber...

Die Lebensdauer vom Rollen-Heber wird verlängert, wenn es regelmäßig gewartet wird, und wenn defekte oder verschlissene Teile rechtzeitig ausgewechselt werden. "Vorbeugen ist besser als Reparieren" - deshalb ist in erster Linie für folgendes zu sorgen:

- Richtige Benutzung
- Regelmäßige Reinigung
- Regelmäßige Sicherheits- und Serviceinspektionen

5.1 Schmierung und Hydrauliköl



Unter normalen Einsatzbedingungen braucht der Rollen-Heber nicht geschmiert zu werden. Alle Kugellager sind verschlossen und dauergeschmiert und die beweglichen Teile haben selbstschmierende Lager oder sind mit Fett (molybdenum disulphide) behandelt. Das Hydrauliksystem ist mit einem Hydrauliköl der Viskositätsklasse ISO VG 15 gefüllt. Dem Öl wird ein Zusatzstoff beigegeben. Das Konzentrat vermindert Reibung und Verschleiß und schützt gegen Korrosion.

-Eine fertige Mischung aus Hydrauliköl und Zusatzstoff kann bei Ihrem Händler erworben werden.

Das eingefüllte Öl ist für die Verwendung im Temperaturintervall -10 bis +50° C geeignet. Bei Temperaturen unter -10° C wird ein dünneres Öl empfohlen. (Fragen Sie evtl. bei Ihrem Händler an).

Das Hydrauliköl muß alle zwei Jahre gewechselt werden.



6.0 Guter Kundendienst nach dem Kauf

6.1 Bestellung von Ersatzteilen

Die richtigen Ersatzteile sind bei Ihrem Händler erhältlich.

Bei Bestellung ist folgendes anzugeben:

- Seriennummer des Produkts
- Typ und Breite/Länge des Produkts
- Ersatzteilnummer. Bitte die Ersatzteilnummer auf www.logitrans.com finden.

6.2 Garantie/Gutschrift

Ersatzteile, die während der Garantiezeit geliefert werden, werden in Rechnung gestellt. Sofort nach der Rücksendung der defekten Teile und der Feststellung, daß die Garantiebedingungen erfüllt sind, wird eine Gutschrift zugesandt.

6.3 Service und Reparaturen

Nachstellen und kleinere Reparaturen können Sie an Ort und Stelle leicht selbst ausführen. Größere Reparaturen sollten jedoch dem Händler überlassen werden, der über gut geschultes Personal und das notwendige Spezialwerkzeug verfügt.

6.4 Garantie

Die Garantie bezieht sich auf Material und Montagemängel an Teilen, die sich bei unserer Überprüfung oder bei der Überprüfung unseres Vertreters als falsch oder für einen normalen Gebrauch als unzulänglich erweisen, und die innerhalb der jeweils geltenden Garantieperiode frachtfrei an Ihren Logitrans Händler übersandt werden zusammen mit einer Kopie führte Serviceinspektion (B284 - sehen Sie die Rückseite). Die Garantie deckt nicht normalen Verschleiß bzw. nachträgliche Einstellungen ab. Die Garantiezeit basiert auf EinSchichtBetrieb.

Die Garantie entfällt, wenn:

- das Produkt falsch verwendet wurde,
- das Produkt in Umgebungen eingesetzt wurde, für die es nicht ausgelegt ist,
- das Produkt überbeansprucht wurde,
- Teile falsch ersetzt wurden bez. nicht originale Teile verwendet wurden und dadurch Folgeschäden entstanden sind,
- wenn das Produkt geändert wird, oder Zubehör, das nicht von Logitrans genehmigt ist, verwendet wird.
- die Durchführung der in der Betriebsanleitung angegebenen Ansprüche an Serviceinspektionen (sehen Sie bitte die Rückseite) durch einen qualifizierten Fachmann nicht belegt werden kann.

6.5 Haftungsausschluß

Der Hersteller übernimmt keine Haftung für Personen- oder Sachschäden, die aufgrund von Mängeln, Fehlern oder falschem Gebrauch von dem gelieferten Produkt entstanden sind. Ebenso lehnt der Hersteller jede Haftung für Verdienstausschlag, Betriebsverluste, Zeitverluste, entgangenen Gewinn oder ähnliche indirekte Verluste, die dem Käufer oder Dritten entstanden sind, ab.

Periodische Service- und Sicherheitsinspektionen

Das erforderliche Serviceintervall ist 1 Jahr.

Sicherheitsinspektionen sollten, wenn gesetzlich nichts anderes vorgeschrieben ist, mindestens einmal jährlich vom Lieferanten oder einem anderen Sachverständigen vorgenommen werden.

Die Inspektion ist aufgrund vom Formblatt B0278 vorzunehmen, und durch Formblatt B0284 zu belegen. Formblätter und zugehörige Instruktion können bei Ihrem Logitrans Händler bestellt werden.

RL500-DE
010318

S1051