

Betriebsanleitung

Sicherheitsvorschriften

- Fernsteuerung von LOGITRANS Fördergeräten

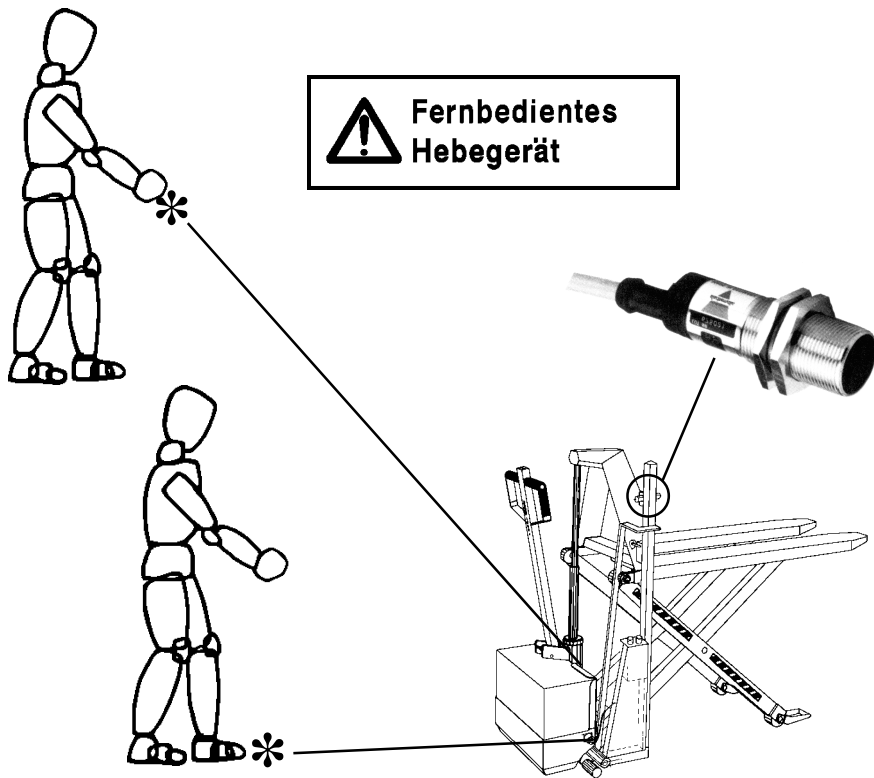

LOGITRANS

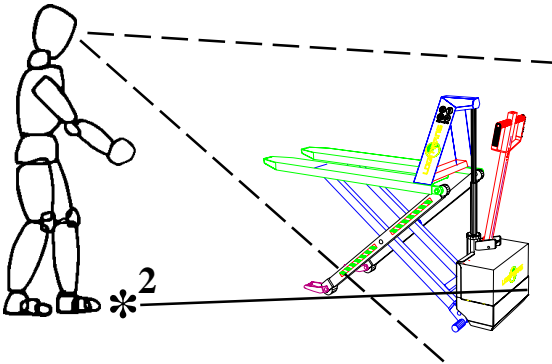
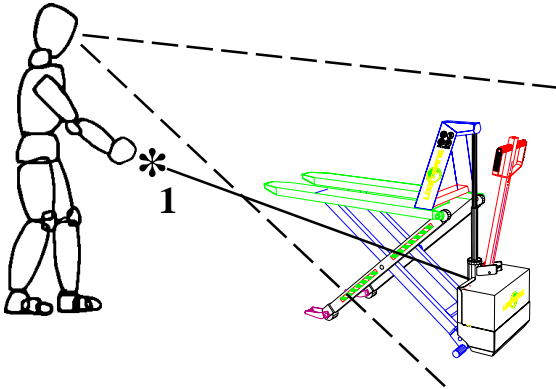

Kabelfernbedienung
mit Fußkontakt

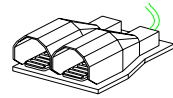

* 2

Drahtlose Steuerung
mit Photozelle

* 3

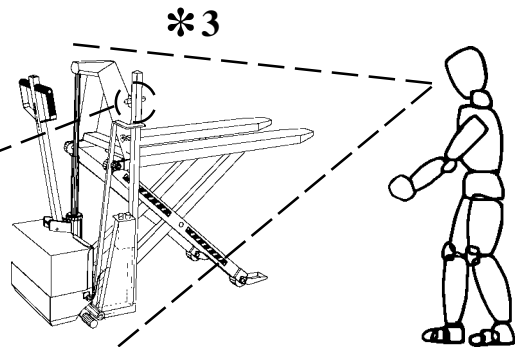

Fernbedienung

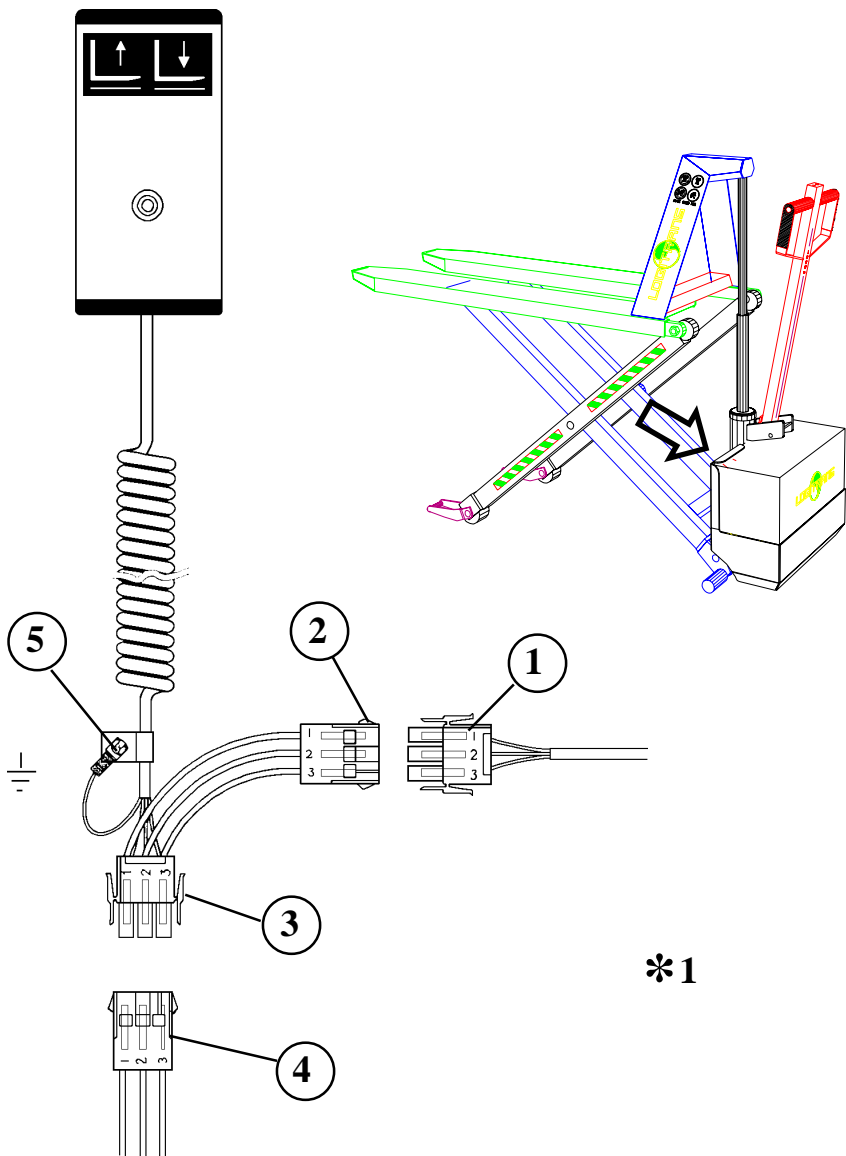

*1

Fußbedienung

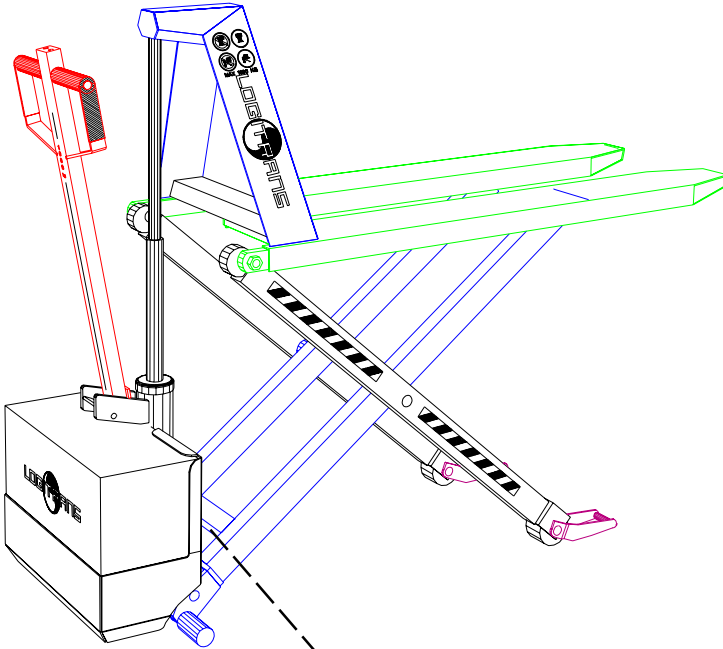

* 2

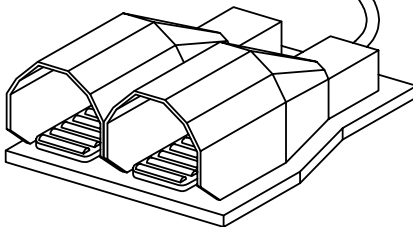

Positionierungsausrüstung

Die Positionierungsausrüstung ist als Sonderausrüstung für den elektrischen Hochhubwagen und den Logilift lieferbar.

Die Positionierungsausrüstung am Hochhubwagen ist auswechselbar und kann beliebig an- und abgebaut werden.

Beim Logilift ist sie demgegenüber fest am linken Griffbügel montiert.

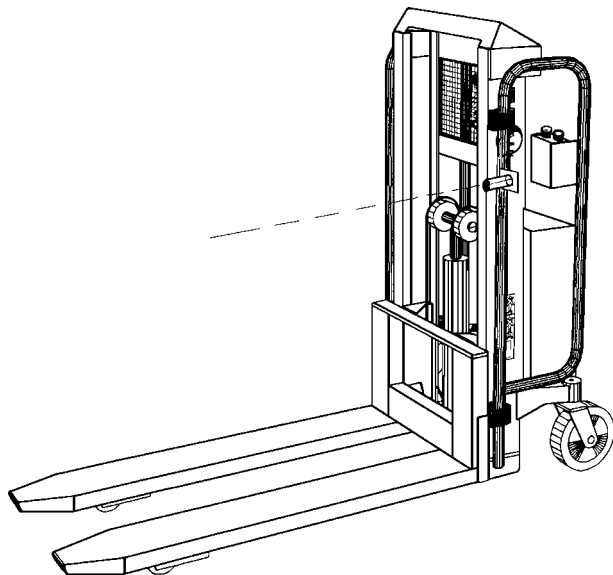
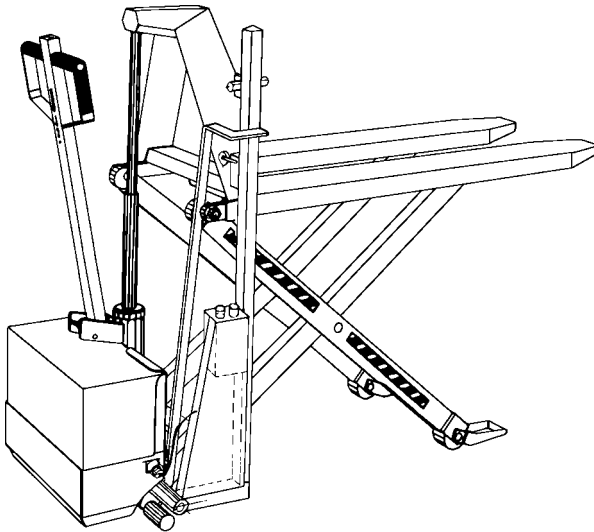

Positionierungsausrüstung

Montage - EHL

Vor der Montage

WICHTIG! * Beim An- und Abmontieren der Positionierungsausrüstung muß sich der Hochhubwagen in gesenkter Stellung befinden.

* Der Bedienungsknopf des Steuerkastens muß in neutraler (Mitte) Stellung stehen.

1. Sicherungsring (Pos. 20) von der Achse an der rechten Seite abnehmen.
2. Achse (Pos. 18) ausbauen.
3. Die zusammen mit der Positionierungsausrüstung gelieferte Achse (Pos. 2, *3) einbauen.
4. Sicherungsring wieder anbringen.
5. Die Positionierungsausrüstung kann nun auf die Montageachse (Pos. 2, *3) geschoben werden.
6. Anschließend die Ausrüstung über den Zapfen (Pos. 3, *3) ziehen.
7. Splint (Pos. 4, *3) einsetzen.
8. Montage von Steckern und Kabeln - siehe die folgenden zwei Seiten!

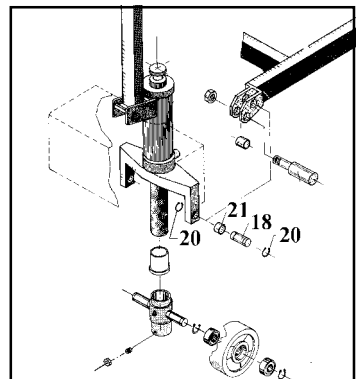
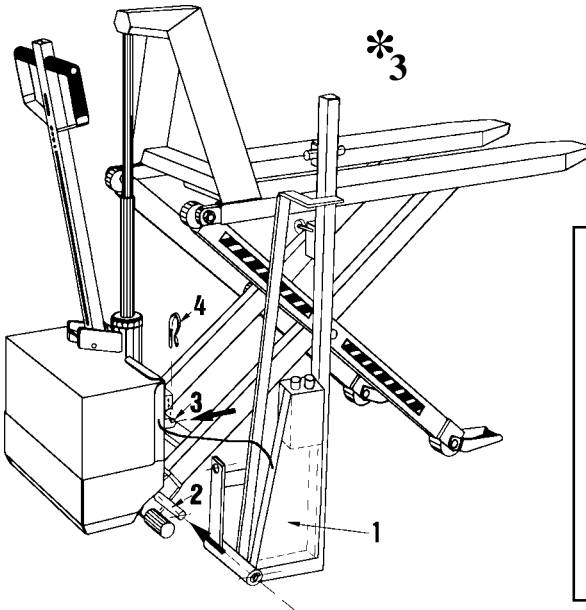

Kabelmontage - EHL 1000/2 & 1000/3

Kabelkennzeichnung

1. Grün/gelb
2. Braun
3. Schwarz
4. Blau

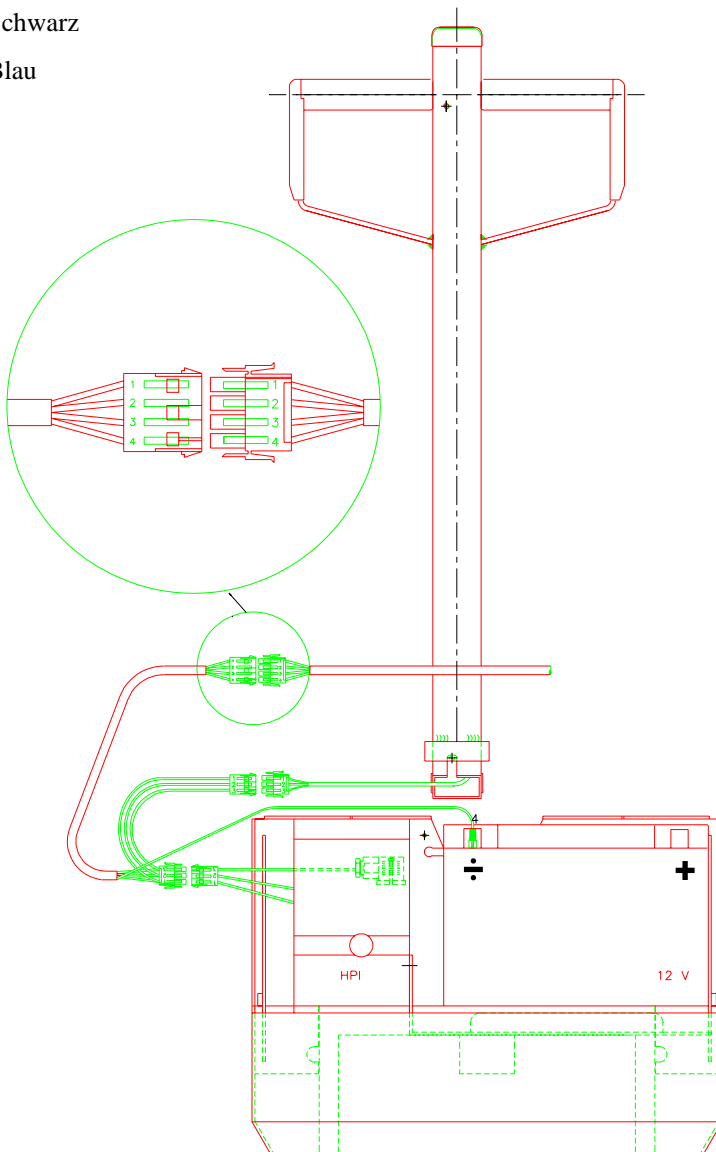

Kabelmontage - EHL 1000/1

Kabelkennzeichnung

1. Grün/gelb
2. Braun
3. Schwarz
4. Blau
5. Grün
6. Gelb

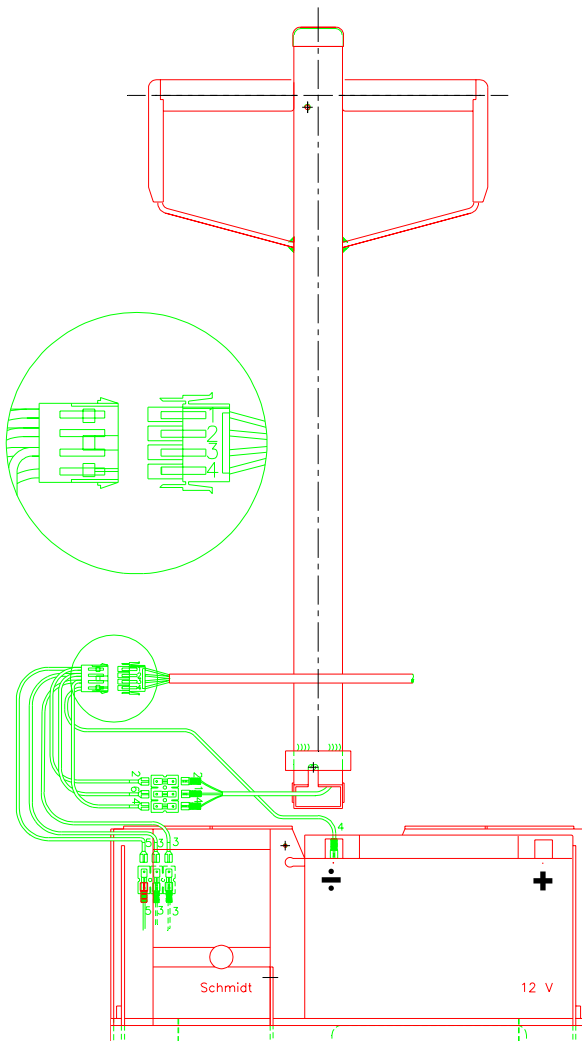

Bedienung

Der Steuerkasten hat 3 Stellungen: **Neutral - Auf - Ab**

A: Neutral: EHL/LOGILIFT werden über Druckknöpfe bedient.

B: Drehen im Uhrzeigersinn: Wenn Güter von der Gabel **abgenommen** werden, **hebt sich die Gabel.**

C: Drehen gegen den Uhrzeigersinn: Wenn Güter auf die Gabel **gelegt** werden, **senkt sich die Gabel.**

ACHTUNG! In der Positionierungsausrüstung sind zwei Sicherheitsschalter eingebaut, ein oberer und ein unterer. Wenn diese Schalter aktiviert werden, wird der Stromkreis zum Steuerkasten unterbrochen, und EHL/LOGILIFT **können nur** über Druckknöpfe im Handgriff bedient werden.

Druckknöpfe im Handgriff sind IMMER aktiv.

Siehe **SICHERHEITSVORSCHRIFTEN** betr. Fernsteuerung von LOGITRANS Fördergeräten.

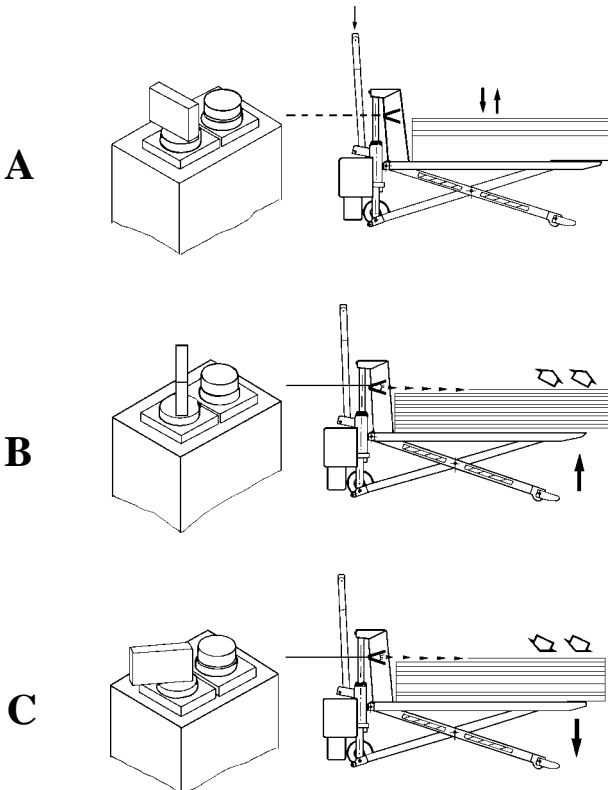

Sicherheitsvorschriften

Fernsteuerung von LOGITRANS Fördergeräten

Betrifft:

Kabelfernbedienung mit **Handbedienungsbox**.

Kabelfernbedienung mit **Fußkontakt**.

Steuerung mit Photozelle in Verbindung mit **Positionierungsausrüstung**.

Das Bedienungspersonal muß so stehen, daß es die Heb/Senk-Bewegungen der Hubgeräte immer voll im Blickfeld hat.

Vor der Bedienung ist die freie Beweglichkeit der Geräte zu überprüfen. Unter den Hubgeräten dürfen keine fremden Gegenstände angebracht werden.

Beim Heben und Senken **DARAUF ACHTEN**, daß die Gabel oder Last keine fremden Gegenstände erfaßt.

- Außerdem die zum Gerät gehörende Betriebsanleitung beachten!

Wenn das Bedienungspersonal das Hubgerät und seine Heb/Senk-Bewegungen nicht voll im Blickfeld hat, muß der Bereich um das Hubgerät abgesperrt werden.

Die Hubgeräte müssen mit Warnungsschildern mit folgendem Text versehen sein:
- *Schwarze Schrift auf gelbem Grund:*

**FERNGESTEUERTES
HUBGERÄT**

Die Schilder sind wie auf untenstehenden Skizzen über EHL und LOGILIFT gezeigt anzubringen

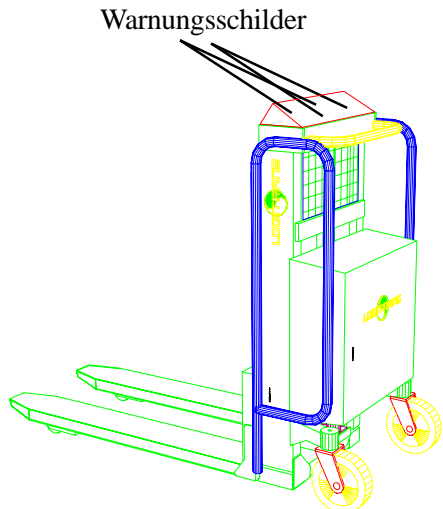
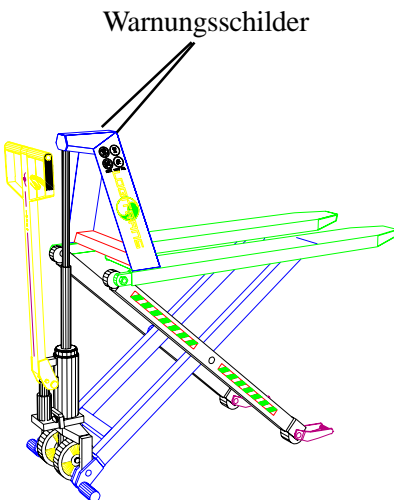

Periodische Sicherheitsinspektionen

Sicherheitsinspektionen sollten, wenn gesetzlich nichts anderes vorgeschrieben ist, mindestens einmal jährlich vom Lieferanten oder einem anderen Sachverständigen vorgenommen werden.

Die Inspektion ist auf der Grundlage der Gebrauchsanweisung vorzunehmen. Außerdem können beim Händler eine Prüfungsanleitung und Prüfungsformblätter bestellt werden.