

# Ergänzung zur Betriebsanleitung

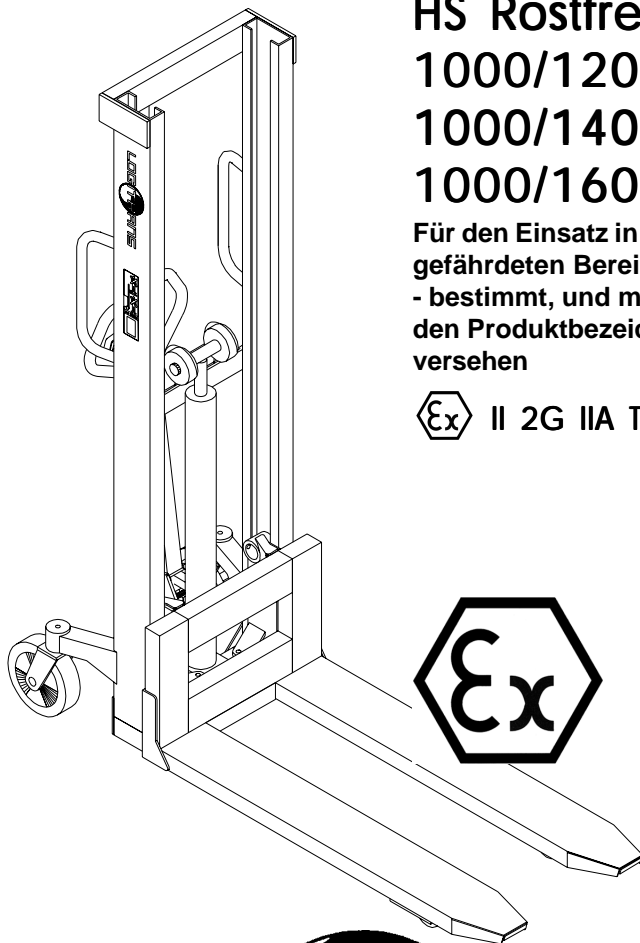

HS Rostfrei Ex  
1000/1200  
1000/1400  
1000/1600

Für den Einsatz in explosions-  
gefährdeten Bereichen - Zone 1  
- bestimmt, und mit der folgen-  
den Produktbezeichnung  
versehen

 II 2G IIA T4



Zone 1

**LOGITRANS**

Diese Ergänzung zur Betriebsanleitung des Grundprodukts gilt als Nachweis dafür, daß die Bauart des Produkts den Sicherheitsanforderungen entspricht und für den Einsatz in explosionsgefährdeten Bereichen - Zone 1 - besonders geeignet ist.

Die explosionsgefährdete Ausführung ist mit der folgenden Produktbezeichnung versehen

 II 2G IIA T4

und mit dem Schild:

Der Stapler ist lastfrei in die Lastaufnahmeöffnungen hinein- und herauszufahren - Anschleifen des Staplers an scharfen Kanten ist zu vermeiden.

**Ersatzräder:**

Mindestens ein Rad des explosionsgeschützten Staplers ist ein antistatisches Rad mit einer besonderen Artikel-Nummer. Bei Nachbestellung von antistatischen Rädern, bitte Produkttyp und Anwendung des Rads als Lenkrad oder Gabelrolle angeben.

## EU-ÜBEREINSTIMMUNGSERKLÄRUNG

Hersteller: **Logitrans A/S**  
**Hillerupvej 35**  
**DK-6760 Ribe**  
**Dänemark**



Erklärt hiermit, daß:

Maschine: Produktgruppe: Stapler - Zone 1

Typ: HS 1000 RF Ex



Herstellungsjahr/  
Serien-Nr.:

**a)** in Übereinstimmung mit den Bestimmungen der:

- **RICHTLINIE DES RATES Nr. 98/37/EG**
- **ATEX RICHTLINIE Nr. 94/9/EG**

hergestellt worden ist.

**b)** in Übereinstimmung mit den Bestimmungen des Standards:

- **EN-1757-2**
- **EN-1755**
- **EN-50014**

hergestellt worden ist.

Name: **Erling Pedersen**

Stellung: **Produktleiter**

Firma: **Logitrans A/S**

Unterschrift:

Produkttypenerklärung vom:

01.08.2001

Händler:

F:\Dok\_styr\Blanket\B148.8-ty

## **Periodische Sicherheitsinspektionen**

Sicherheitsinspektionen sollten, wenn gesetzlich nichts anderes vorgeschrieben ist, mindestens einmal jährlich vom Lieferanten oder einem anderen Sachverständigen vorgenommen werden.

Die Inspektion ist auf der Grundlage der Gebrauchsanweisung vorzunehmen. Außerdem können beim Händler eine Prüfungsanleitung und Prüfungsformblätter bestellt werden.