

Manuel d'utilisation

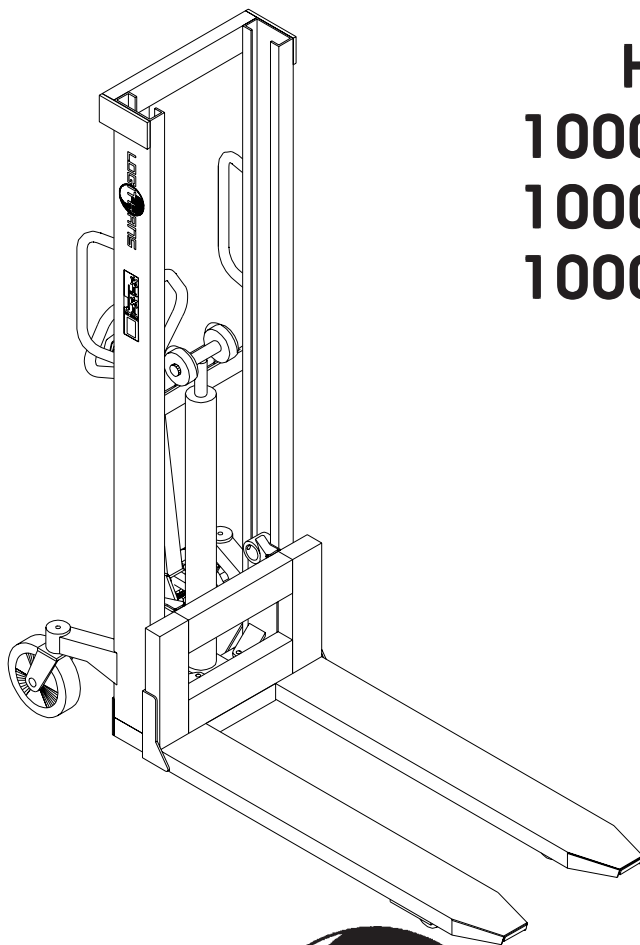

HS Inox
1000/1200
1000/1400
1000/1600

LOGITRANS

WWW.LOGITRANS.COM

CERTIFICAT DE CONFORMITÉ À L'UNION EUROPÉENNE

Le fabricant: **S.A. Logitrans**
Hillerupvej 35
DK-6760 Ribe
Danemark

Certifie ici que:

La machine: Catégorie de produit: Gerbeurs

Type: HS 1000 RF

Année de fabrication/
Numéro de série:

a) Est fabriquée en conformité avec les stipulations de la

- **Directive du Conseil no. 98/37/EC**

b) Est fabriquée en conformité avec les stipulations de la norme

- **EN-1757-1**

Nom: **Erling Pedersen**

Fonction: **Chef de produits**

Société: **S.A. Logitrans**

Signature: 

Date d'approbation:

15.11.1999

Distributeur:

F:\Dok_styr\Blanket\B148.7-fr

F:\Dok_styr\D_nummer\D61-1.p65

1.0 Préalable

Le gerbeur Logitrans est construit en conformité avec les directives de sécurité prescrites par les autorités.

Ce **manuel d'utilisation** contient, entre autres, des informations concernant:

- Une utilisation conforme aux prescriptions
- Les limites physiques du produit
- Les risques en cas d'une utilisation incorrecte

- Il faut donc lire attentivement ce manuel d'instructions!

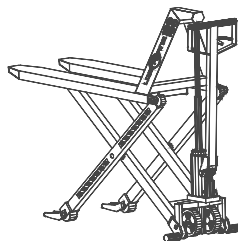
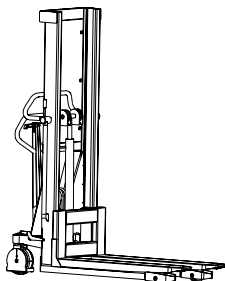
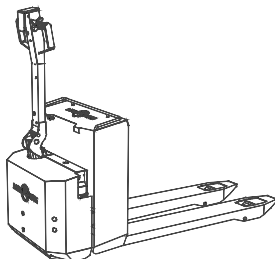
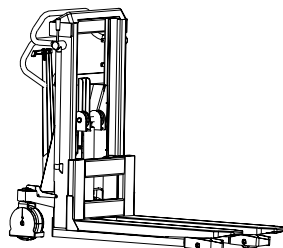
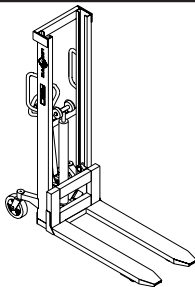
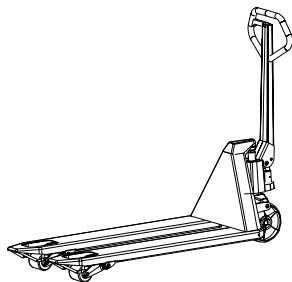

2.0 Comment manoeuvrer le gerbeur

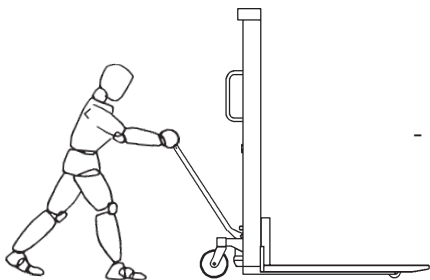

EMPLOI DU GERBEUR - MANOEUVRE DES PALETTES -



La position réglementaire de manoeuvre est derrière la poignée.

Pousser/tirer - pomper

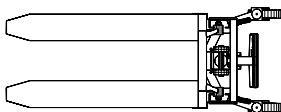
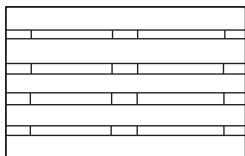
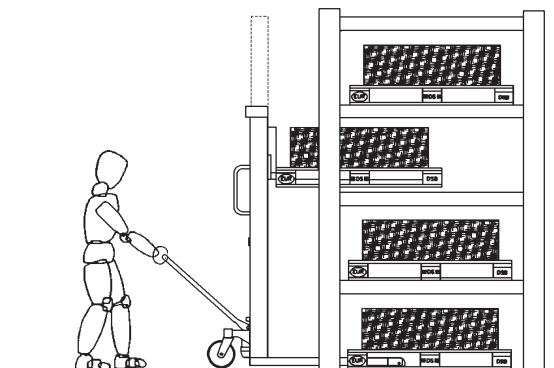

HS

2.1 Manette à 3 positions

1. Levée rapide
2. Levée normale
3. Descente

2.1.1 Levée rapide

de 0 à env. 300 kg

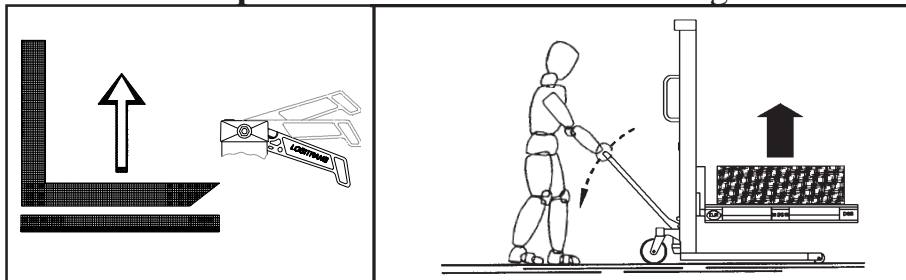

2.1.2 Levée normale

d'env. 300 à 1000 kg

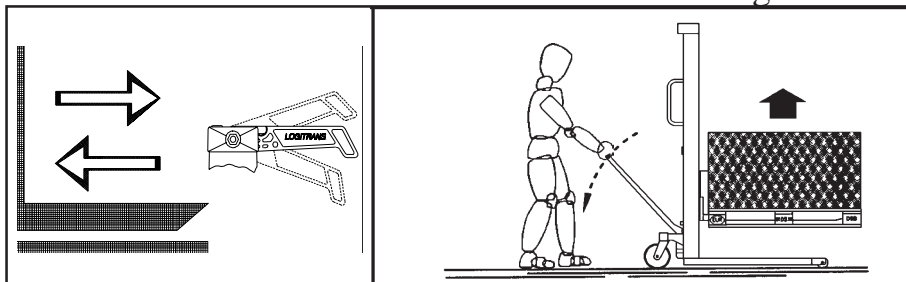

2.1.3 Descente

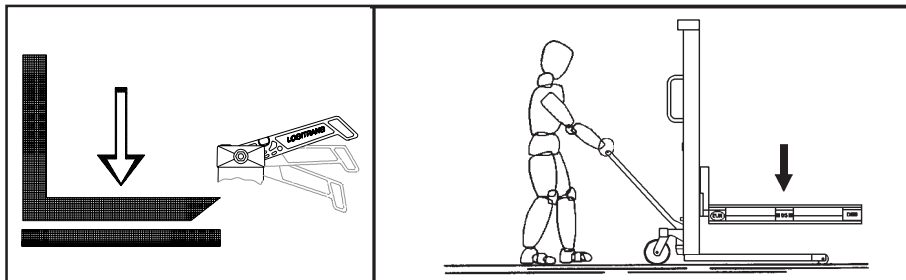



3.0 Sécurité optimale

3.1 Eviter les surcharges

Ne pas dépasser la charge maximum. **Penser** que le gerbeur est prévu pour une charge uniformément répartie, des marchandises sur palettes, etc. Les fourches chargées que sur un point et que d'un côté risquent de se plier.

3.2 Eviter les mauvaises répartitions de charge

La marchandise doit être répartie de façon uniforme, - avec une distance maximale du point de gravité au mât du gerbeur de 600 mm. Une plus grande distance réduit les conditions de sécurité avec risque de basculement vers l'avant. Des colis sur palette, ou autre, doivent être placés avec sécurité pour éviter leur chute pendant la marche, le levage, ou quand le gerbeur est en position haute.

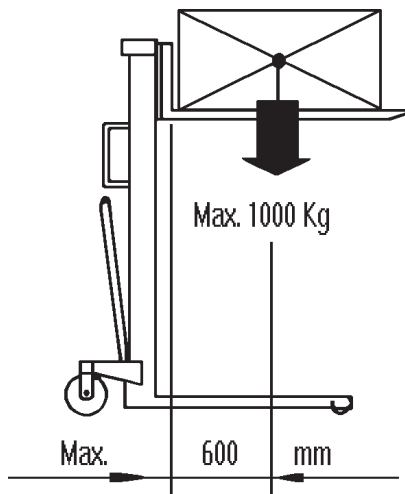

3.3 Soupape de sécurité/Soupape de surpression

Le fabricant a réglé la soupape de surpression à la charge maximum de la construction (**1000 kg**). Ce réglage est une sécurité contre la surcharge du gerbeur, afin qu'il ne soit pas endommagé par une levée imprévue d'une charge trop lourde.

- Si la soupape de surpression est détériorée, changer tout le corps de vanne. A la commande d'un intérieur de soupape chez votre revendeur habituel, une instruction pour le remplacement vous sera envoyée.



3.4 Avancement avec charge

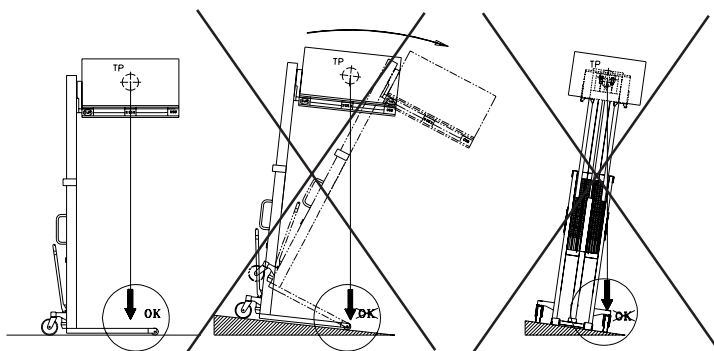

Le gerbeur est prévu pour circuler sur un sol régulier et plat. Pendant l'avancement, les fourches doivent être levées le moins possible.

Un avancement avec les fourches levées ne doit se faire que sur une distance très courte et à vitesse lente.

3.5 Frein d'urgence

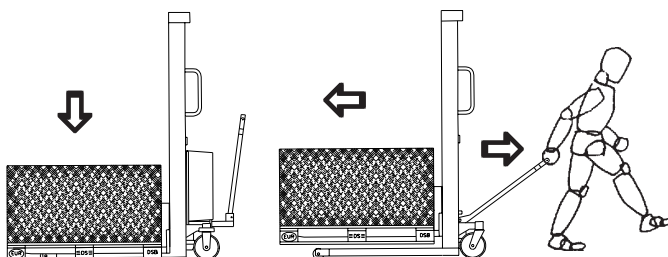
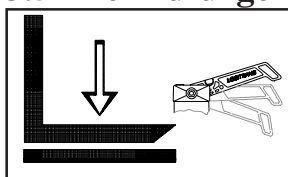

Au cas où il est nécessaire d'utiliser la charge comme frein pour éviter que le gerbeur se dérobe, tirer rapidement sur la manette de décompression et la charge est mise à terre.



**ATTENTION
PIECES MOBILES**

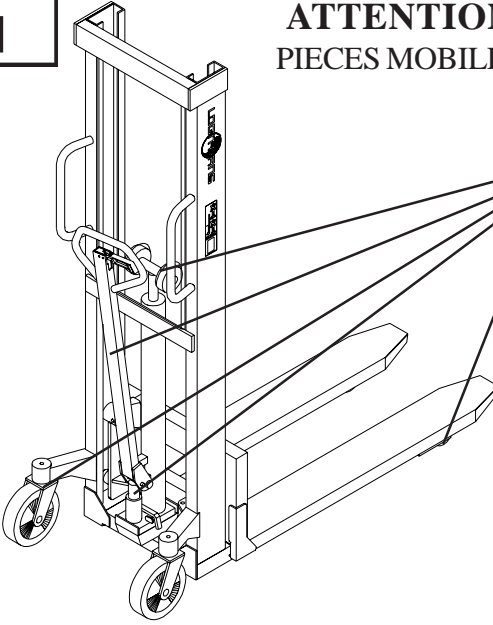

Précautions de sécurité

- Ne jamais se placer sous une charge levée!
- Avant la descente des fourches, s'assurer qu'aucun élément externe ne gêne le mouvement libre des fourches.
- Le gerbeur est prévu pour circuler sur un sol régulier et plat.
- Pour circuler, lever les fourches le moins possible.
- Un déplacement avec les fourches levées ne doit se faire que sur une distance très courte et à vitesse lente.
- Vérifier que les chaînes lèvent uniformément. Elles doivent avoir la même tension quand les fourches sont en charge.
- Les chaînes et leurs boulons doivent être en bon état. Les chaînes qui ont subi un allongement de plus de 2% de leur longueur d'origine doivent être changées.

Max 1000kg

4.0 Longue vie au gerbeur...

La longévité du transpalette peut être prolongée par un entretien régulier et un remplacement en temps utile des pièces défectueuses ou usées. Les adeptes du "Mieux vaut prévenir que guérir" suivront les quatre conseils suivants:

- Utilisation correcte
- Nettoyage régulier
- Vidange d'huile à intervalles réguliers
- Contrôle périodique de sécurité

4.1 Graissage et vidange d'huile

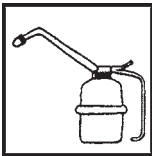

Tous les roulements sont graissés avec une graisse spéciale industrie alimentaire et toutes les parties mobiles sont graissées avec une graisse pour l'industrie alimentaire. Le système hydraulique est rempli d'huile hydraulique d'une viscosité de la classe ISO VG 15 et de l'index 372 (TEXACO Aircraft 15). Cette huile est adaptée à la plage de température -40°C à +50°C.

L'huile hydraulique doit être changée tous les deux ans.

4.2 Vidange d'huile

Vidange de l'huile:

Placer les fourches en position basse.

Basculer le transpalette sur le côté et enlever la vis pos. 120.

L'huile sort maintenant par l'orifice de remplissage.

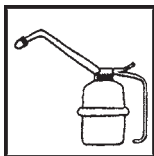

Remplissage de l'huile:

Redresser le transpalette et remplir env. 0,3 l d'huile hydraulique.

L'huile doit monter jusqu'à l'ouverture de l'orifice de remplissage.

Pomper l'appareil jusqu'en haut.

Fermer ensuite cet orifice avec la vis pos. 120.

4.3 Changement des corps de vannes

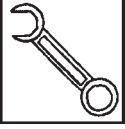

Si toutes les possibilités d'amélioration ont été épuisées (voir pages du milieu), sans résultat satisfaisant, il faut changer tout le corps de vanne.

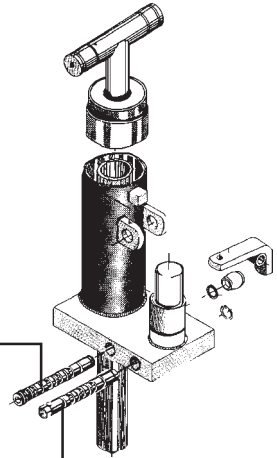

Corps de vanne basse pression 160094:

Le corps comprend le système de commande de vanne et la soupape de surpression.

Corps de vanne haute pression 400672E:

Le corps de vanne est fermé et ne peut s'activer de l'extérieur.

A la commande d'un nouveau corps de vanne chez le revendeur, il vous sera envoyé une **instruction pour le remplacement**. Passez donc commande avant de faire le changement!

Après le changement, régler la quantité d'huile dans le réservoir comme indiqué pour **le plein** d'huile, puis **purger** l'air du système.

4.4 Les joints fuient



Trouver l'endroit d'où s'échappe l'huile et changer ensuite le joint en défaut (voir liste des pièces de rechange).

4.5 Les pointeaux des vannes ne sont pas étanches



Essayer une série de manoeuvres de pompage pour que l'huile passe rapidement devant le pointeau de vanne (de préférence avec un peu de charge sur les fourches).

S'il n'y a pas de résultat, il faut remplacer le corps de vanne par un nouveau. (L'instruction de remplacement est envoyée à la commande d'un corps de vanne).

4.6 Purge de l'air du système hydraulique

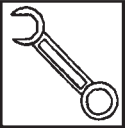

La pompe ne fonctionnera pas pendant toute la manoeuvre de pompage si de l'air se trouve dans le système hydraulique. La purge de l'air s'effectue comme suit:

1. pomper les fourches jusqu'au sommet, puis les faire redescendre rapidement, ou bien
2. désserrer la vis n° 130 et abaisser le timon vers le bas jusqu'à ce que tout l'air soit sorti. Le timon ne doit être abaissé **vers le bas** que lorsque la vis n° 130 est dévissée. Resserrer la vis n° 130 avant de remonter le timon.

S'il n'y a que peu d'air dans le système hydraulique, il se purge automatiquement quand la charge est pompée tout au sommet.

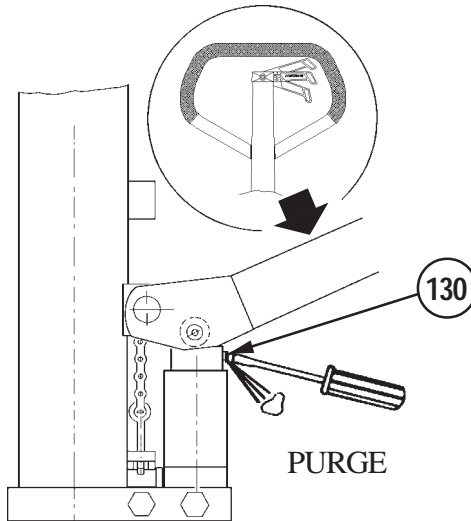

4.7 Nettoyage

Pendant le nettoyage, éviter de gicler directement sur les paliers et les garnitures. Sinon la graisse sera éliminée et la longévité du gerbeur raccourcie.

4.8 Réglage du mécanisme de descente



Le mécanisme de descente est correctement réglé quand:

- Levée rapide = cliquet de détente en position basse (1)
- Levée normale = cliquet-verrou de la manette de détente dans l'engrenure (2)

Si ce n'est pas le cas, régler comme suit:

1. manette de détente en position normale (cliquet-verrou dans l'engrenure) (2)
2. poignée de pompage pressée à fond (P)
3. dans cette position, serrer l'écrou pos. 113 le plus possible, sans descendre les fourches.

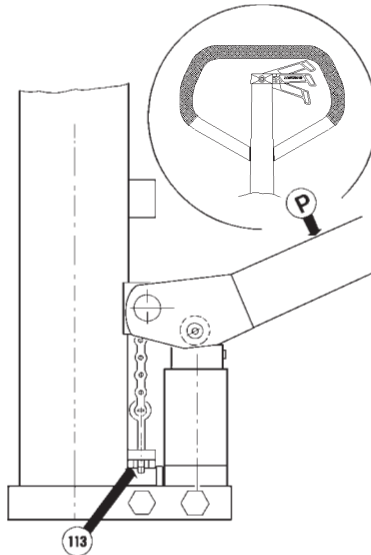

4.9 Réglage de la chaîne de levée

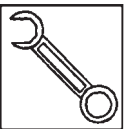

Les chaînes doivent être réglées pour une levée uniforme, elles doivent avoir la même tension.

Le réglage se fait sur les écrous pos. 18 (écrou M12, largeur de clé 19 mm).

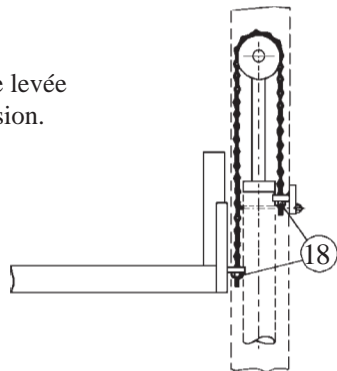

4.10 Réglage des fourches

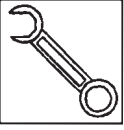

Deux des galets de la console des fourches sont montés sur des goupilles excentriques, permettant le réglage.

Réglage:

1. Dévisser l'vis pos. 91 (5 mm).
2. Tourner la goupille pos. 56 pour un réglage correct. (8 mm)
3. Faire le réglage, bien sûr, des deux côtés, pour avoir une charge uniforme sur les galets.

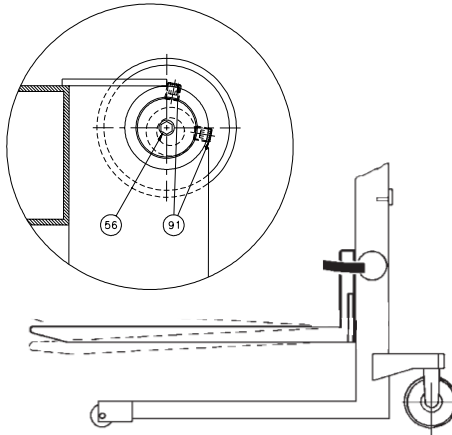

Marquage

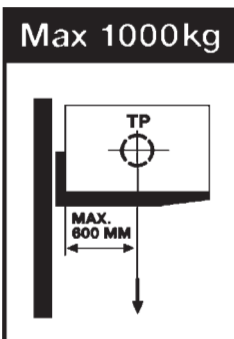

La capacité de levée de la console des fourches et la distance correspondante du centre de gravité sont indiquées sur un pictogramme sur le côté du mât.

La capacité de levée de la console des fourches est identique à la levée maximum de l'appareil.

Cette capacité maximum est réglée dans la soupape de sécurité de l'appareil.

5.0 L'avantage de l'inoxydable

5.1 La protection anti-corrosion pour les modèles HS Inox

- En outre, le matériau de base des diverses pièces de rechange est indiqué sur les listes de pièces de rechange.

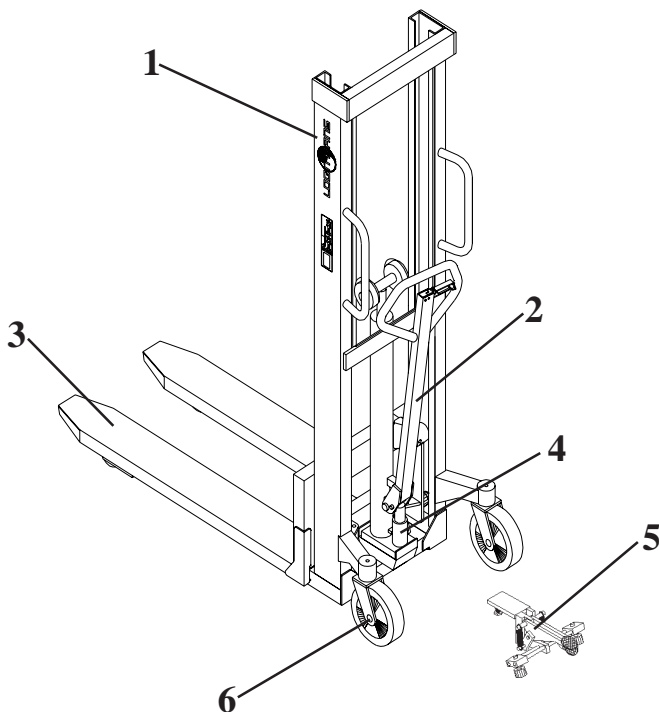

- 1 Chassis
- 2 Poignée
- 3 Corps de fourche
- 4 Pompe (1)
- 5 Frein
- 6 Axes

| A | B | C | D |
|---|---|---|---|
| | X | | |
| | X | | |
| X | | | |
| | | | X |
| | | | X |
| X | | | |

Codes relatifs aux matériaux

| | |
|----------|--|
| A | Acier résistant aux acides AISI 316 |
| B | Acier inoxydable AISI 303/304 |
| C | Galvanisé à chaud, - épaisseur de couche: min. 50 µm |
| D | Electro-galvanisé + chromatisé, - épaisseur de couche: 6-10 µm. - Ce traitement de surface présente des propriétés avantageuses pour ce qui est de la résistance à l'usure, et de la résistance à l'eau et aux produits chimiques. Il convient toutefois de tenir compte du fait que si ces composants sont exposés aux coups et aux chocs, le film de protection peut se craqueler et entraîner la corrosion du matériau de base. |

- (1) La pompe n'est pas fabriquée en matériau inoxydable. - La surface du corps de pompe a été traitée (D).
Il convient de veiller particulièrement au cylindre télescopique où la tige de piston est chromée dur. Le cylindre de levage est chromé dur à l'extérieur, mais non à l'intérieur. La corrosion peut donc apparaître sur certaines parties de la pompe.

5.2 Dispositions relatives aux garanties couvrant les modèles HS Inox

Les dommages causés par la rouille au cylindre télescopique ou à la pompe et les oxydations sur le transpalette provenant de l'environnement de travail du transpalette ou de la manière dont il est nettoyé ne sont pas couverts par la garantie. - Voir également le point 5.4 "Dispositions relatives aux garanties".

6.0 La clef de recherche des pannes

L'emploi quotidien du GERBEUR fera sentir avec le temps le besoin de réglages et de changements de pièces usées.

AVANT D'APPELER LE REVENDEUR AU SECOURS...

...ESSAYEZ CETTE CLEF DE RECHERCHE DES PANNES!

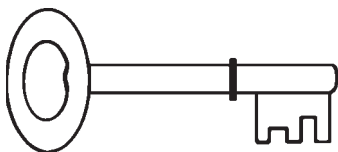

SYMPTOMES ET OBSERVATIONS

- A** Les fourches montent et descendent au rythme des mano-euv-res de pompage —
- B** Les fourches ne montent pas à la hauteur maximum — — — — —
- C** La charge est difficile à pomper dans la position normale de la poignée — —
- D** Les fourches ne montent pas rapidement quand la poignée est en position levage rapide
- E** Les fourches ne peuvent pas être baissées — — — — —
- F** Les fourches redescendent après avoir été levées — — — — —
- G** Les fourches ne montent pas après plusieurs pompages répétés — — —
- H** Les fourches ne se lèvent pas à la première manoeuvre de pompage, ou la pompe ne fonctionne que pendant une partie de la manoeuvre de pompage — — — —
- I** La pompe ne réagit pas au changement sur la manette de décompression (inertie)
- J** Les fourches ne peuvent pas descendre jusqu'au fond — — — — —
- K** Les fourches à l'horizontale ne montent pas — — — — —
- L** Les fourches ne parviennent pas à soulever une charge de 1000 kg jusqu'au sommet

Cause

Remède

| | | |
|--|---|---|
| | <u>Charge supérieure au max. autorisé</u> | Voir paragr. 3.4 |
| | <u>Manque d'huile</u> | Voir paragr. 4.1 |
| | <u>Le système de commande des vannes manque de réglage - Corps de vanne basse pression n° 400083</u> | Voir paragr. 4.3 |
| | <u>Les joints fuient</u> | Voir paragr. 4.4 |
| | <u>Les pointeaux des vannes ne sont pas étanches - Concerne le plus souvent le corps de vanne haute pression n° 400672</u> | Voir paragr. 4.5 |
| | <u>La goupille de décompression reste bloquée dans la vanne de commande (Dans la butée en caoutchouc ou dans le corps de vanne)</u> | Changer la butée ou peut-être tout le corps de soupape. Voir paragr. 4.3 |
| | <u>Présence d'air dans le circuit hydraulique</u> | Voir paragr. 4.6 |
| | <u>Basses températures (gel)</u> | Voir paragr. 4.1 |
| | <u>La console des fourches manque de réglage</u> | Voir paragr. 4.9/4.10 |
| | <u>Soupape surpression défectueuse</u> | Voir paragr. 4.3 |
| | <u>Le système de descente manque de réglage</u> | Voir paragr. 4.8 |

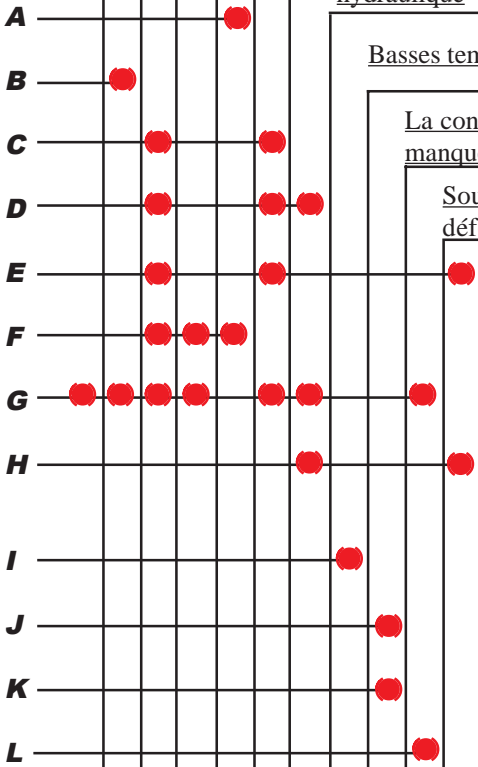

Si les problèmes ne peuvent pas se résoudre avec cette clé...
... contacter le revendeur !

7.0 Un bon service après-vente



7.1 Commande de pièces détachées

Les pièces détachées appropriées sont disponibles chez le distributeur.

À la commande, veuillez préciser:

- Le numéro de série du produit
- Le type du produit avec longueur/largeur
- Le numéro de commande

7.2 Garantie/Remboursement

Les pièces détachées livrées pendant la période de garantie sont facturées. Une note de crédit est envoyée immédiatement après la réception des pièces défectueuses et la constatation que les conditions de garantie ont été remplies.

7.3 Maintenance et réparations

On peut facilement procéder soi-même aux réglages et petites réparations sur place. En revanche, pour les réparations plus importantes, il convient de s'adresser au distributeur qui dispose de collaborateurs spécialisés et de l'outillage spécial nécessaire.

Le fabricant dispose d'un système interchangeable pour les pompes et les cylindres. Ces éléments sont remis à neuf et livrés avec une garantie.

7.4 Conditions de garantie

La garantie couvre les défauts de matériel et de montage sur les pièces qui, d'après nos vérifications ou les vérifications de notre distributeur, se révèlent impropres ou insuffisantes à une utilisation normale, et qui nous sont envoyées franco de port dans la période de garantie en vigueur.

La garantie ne couvre ni l'usure normale ni les rajustages.

La période de garantie est basée sur un fonctionnement à une équipe.

Les cas suivants entraînent l'annulation de la garantie:

- le produit a été utilisé de façon incorrecte
- le produit a été utilisé en environnement non approprié
- le produit a été soumis à une surcharge
- une erreur dans les changements de pièces ou l'utilisation de pièces n'étant pas d'origine ont entraîné des dommages
- la révision annuelle de service après-vente selon nos instructions et l'entretien régulier n'ont pas été respectés
- le respect des intervalles de révision par un technicien qualifié ne peut pas être prouvé

Une liste de contrôle et les instructions concernant les révisions et les vérifications de sécurité peuvent être commandés chez votre revendeur Logitrans.

7.5 Exonération de responsabilité

Le fabricant décline toute responsabilité concernant les dommages causés à des personnes ou à des objets par le Logilift livré, par suite de manques, défauts ou mauvaise utilisation. De même, le fabricant décline toute responsabilité pour le manque à gagner, les pertes d'exploitation et de temps, les pertes de commission ou autres pertes indirectes infligées à l'acheteur ou aux tiers.

Contrôle périodique de sécurité

Si les lois ne stipulent pas d'autres exigences, le contrôle périodique de sécurité doit être effectué au moins une fois par an, par le fournisseur ou une personne qualifiée à cet effet.

Le contrôle est effectué d'après les indications du mode d'emploi. En outre, il est possible de se faire adresser par le revendeur les instructions et les formulaires pour ce contrôle.