

HL 1004 RF-PLUS EX

 II 2G IIB T4

 II 2D T4

Für den Einsatz in explosions-  
gefährdeten Bereichen:

- Zone 1 (Gas)

- Zone 21 (Staub)

bestimmt, und mit der folgenden  
Produktbezeichnung versehen

 Zone 1

 Zone 21

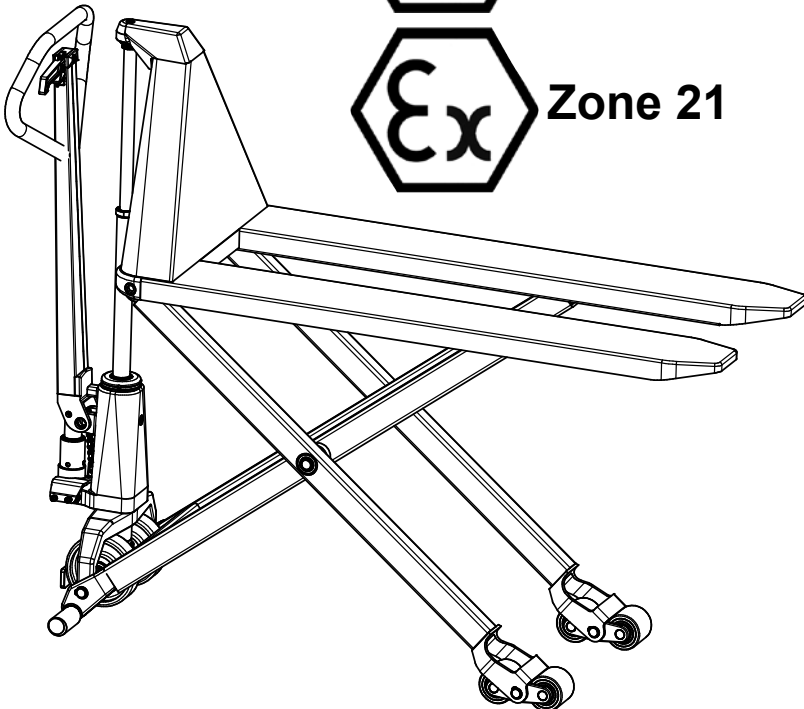

Diese Ergänzung zur Betriebsanleitung des Grundprodukts gilt als Nachweis dafür, daß die Bauart des Produkts den Sicherheitsanforderungen entspricht und für den Einsatz in explosionsgefährdeten Bereichen - Zone 1, erzeugt durch Gase, Dämpfe oder Nebel der Explosionsgruppe IIB und der Temperaturklassen T4, besonders geeignet ist.  
Oder - Zone 21, bezüglich Staub in der Temperaturklasse T4

Die explosionsgefährdete Ausführung ist mit der folgenden Produktkennzeichnung versehen

 II 2G IIB T4 (Gas)

 II 2D T4 (Staub)

### **Sicherheitshinweis:**

Staub, Schmutz und Farben, Säuren und Laugen, Überbelastung und Stoßbelastung können dazu führen, dass die Ableitung elektrischer/elektrostatischer Energie in den Fußboden vermindert oder völlig unterbrochen wird.

Die permanente Überwachung der sicherheitstechnischen Vorschriften, wie z.B. die Kontrolle des/der elektrisch leitfähigen Rades/Räder auf o.g. Funktionsstörungen, liegt ausschließlich im Verantwortungsbereich des Anwenders.

### **Ersatzräder:**

Mindestens ein Rad des explosionsgeschützten Scherenhubwagens ist ein antistatisches Rad mit einer besonderen Artikelnummer.

Bei Nachbestellung von antistatischen Rädern, bitte Produkttyp und Anwendung des Rads als Lenkrad oder Gabelrolle angeben.



## EU-KONFORMITÄTSERKLÄRUNG

Hersteller: **Logitrans A/S**  
**Hillerupvej 35**  
**DK-6760 Ribe**  
**Dänemark**



Erklärt hiermit, daß:

Maschine: Produktgruppe: Scherenhubwagen - Zone 1 und - Zone 21

Typ: HL 1004 RF-PLUS-EX  **II 2G IIB T4 (Gas)**  
 **II 2D T4 (Staub)**

Typengenehmigung: **PTB 01 ATEX 4143 X**  
**Logitrans ATEX D129 (Staub)**

Herstellungsjahr/  
Serien-Nr.:

**a)** in Übereinstimmung mit den Bestimmungen der:

- **Richtlinie Nr. 2006/42/EC**
- **ATEX Richtlinie Nr. 94/9/EC**

hergestellt worden ist.

**b)** in Übereinstimmung mit den Bestimmungen der Normen:

- **EN 1757-4**      • **EN 1755**
- **EN 50014**      • **EN 1127-1**

hergestellt worden ist.

Name: **Erling Pedersen**

Stellung: **Produktleiter**

Firma: **Logitrans A/S**

Unterschrift: 

Produkttypenerklärung vom:  
01.10.2013

Händler:

D100-5

Zusätzlich ist folgendes Hinweis angebracht

Der Scherenhubwagen ist lastfrei in die Lastaufnahmeöffnungen hinein- und herauszufahren - Anschleifen des Scherenhubwagens an scharfen Kanten ist zu vermeiden.

### **Periodische Sicherheitsinspektionen**

Sicherheitsinspektionen sollten, wenn gesetzlich nichts anderes vorgeschrieben ist, mindestens einmal jährlich vom Lieferanten oder einem anderen Sachverständigen vorgenommen werden.

Die Inspektion ist auf der Grundlage der Gebrauchsanweisung vorzunehmen. Außerdem können beim Händler eine Prüfungsanleitung und Prüfungsformblätter bestellt werden.