

Supplément au Manuel d'instructions

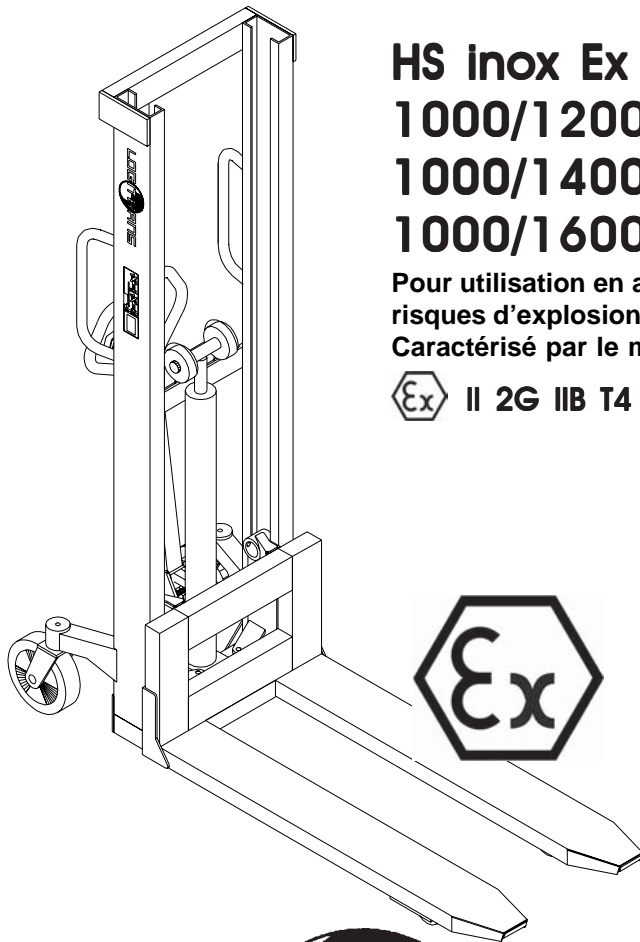

HS inox Ex
1 000/1 200
1 000/1 400
1 000/1 600

Pour utilisation en atmosphère à
risques d'explosion – zone 1.
Caractérisé par le marquage

 II 2G IIB T4



Zone 1

LOGITRANS

WWW.LOGITRANS.COM

Ce supplément au manuel d'instructions des produits de base certifie que le produit est conforme aux règles de sécurité et qu'il est spécialement conçu pour une utilisation en atmosphère à risques d'explosion – zone 1, consistant en espèces de gaz, vapeurs ou buées appartenant au groupe d'explosifs IIB, classe de température T4.

Cette version anti-explosion est caractérisée par le marquage suivant:



Consignes de sécurité:

La poussière, la boue, la peinture, l'acide et le délavage, la surcharge et les chocs peuvent faire que la mise à la terre de l'énergie électrique/électrostatique soit réduite ou complètement interrompue. Le respect constant des recommandations concernant les techniques de sécurité, telles que le contrôle de la conductibilité de la /des roue(s) tenant compte des perturbations fonctionnelles nommées ci-dessus relève totalement de la responsabilité de l'utilisateur.

Roue supplémentaire:

Au moins une des roues du gerbeur assuré contre l'explosion est anti-statique et comporte un numéro de produit séparé.

Lors de la commande d'une roue anti-statique de rechange, veuillez indiquer le type du produit, et s'il s'agit d'une roue directrice ou d'un galet de fourche.

CERTIFICAT DE CONFORMITÉ À L'UNION EUROPÉENNE

Le fabricant: **S.A. Logitrans**
Hillerupvej 35
DK-6760 Ribe
Danemark



Certifie ici que:

La machine: Catégorie de produit: Gerbeur

Type: HS 1000 RFE_x  **II 2G IIB T4**

Allt är rät: PTB 03 ATEX 5001x

Année de fabrication/
Numéro de série:

a) Est fabriquée en conformité avec les stipulations de la

- **Directive du Conseil no. 98/37/EC**
- **Directive ATEX no. 94/9/CE**

b) Est fabriquée en conformité avec les stipulations de la norme

- **EN-1757-1**
- **EN 1755**
- **EN 50014**

Nom: **Erling Pedersen**

Fonction: **Chef de produits**

Société: **S.A. Logitrans**

Signature: 

Date d'approbation:
01.08.2001

Distributeur:

F:\Dok_styr\Blanket\B148.7-fr

F:\Dok_styr\D_nummer\D101(1+2).p65

L'appareil est également caractérisé par le marquage suivant:

L'appareil doit être vide pendant les entrées et les sorties sous la charge.
Eviter de tirer l'appareil contre des bordures tranchantes.

Contrôle periodique de sécurité

Si les lois ne stipulent pas d'autres exigences, le contrôle périodique de sécurité doit être effectué au moins une fois par an, par le fournisseur ou une personne qualifiée à cet effet.

Le contrôle est effectué d'après les indications du mode d'emploi. En outre, il est possible de se faire adresser par le revendeur les instructions et les formulaires pour ce contrôle.