

# Brugervejledning

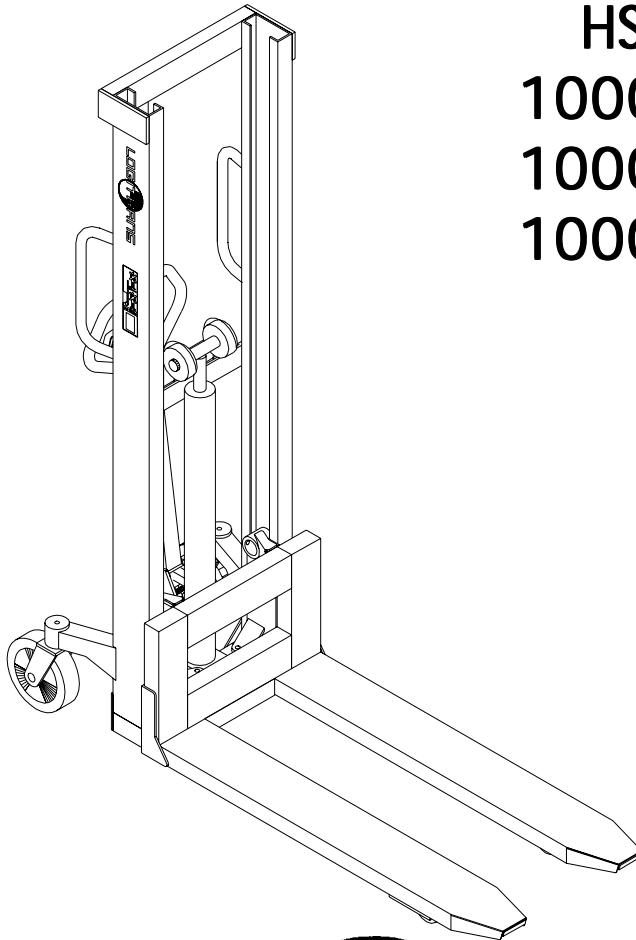

HS Rustfri  
1000/1200  
1000/1400  
1000/1600

**LOGITRANS**

# 1.0 Før det første løft...

**Logitrans** stableren er udført i overensstemmelse med myndighedernes sikkerhedsmæssige direktiver.

Denne **instruktionsbog** indeholder bl.a. oplysninger vedrørende:

- *Forskriftsmæssig anvendelse*
- *Produktets fysiske begrænsninger*
- *Risici ved misbrug*

**- Gennemgå derfor grundigt denne brugervejledning!**

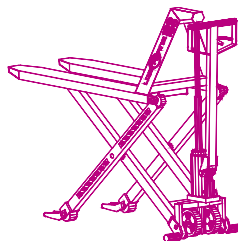
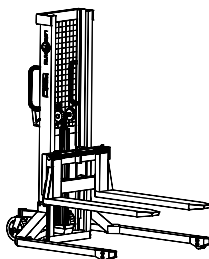
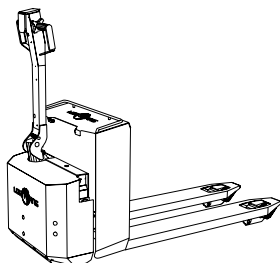
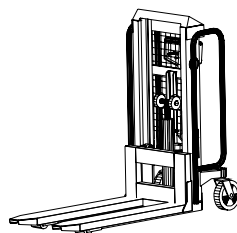
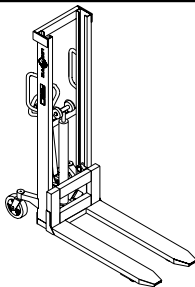
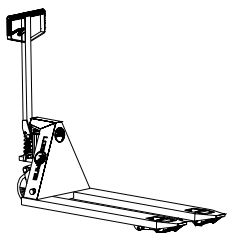

## 2.0 Sådan betjenes stableren

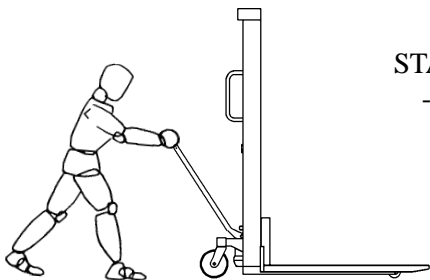

### STABLERENS ANVENDELSE - PALLEHÅNDBTERING -



Den forskriftsmæssige  
betjeningsposition er  
bag ved håndtaget.

Skubbe/trække - pumpe

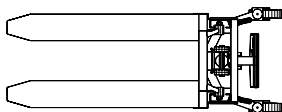
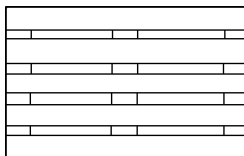
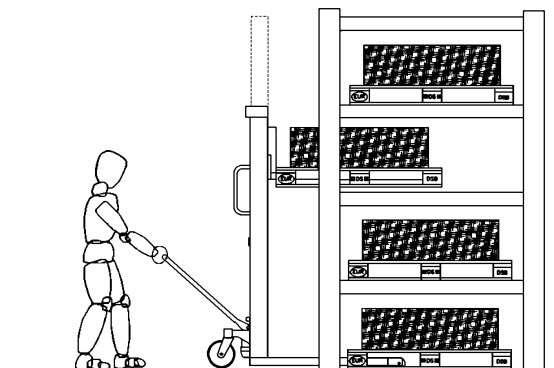

HS

## 2.1 Håndtagets 3 positioner

1. Quick-løft
2. Normal-løft
3. Sænke

### 2.1.1 Quick-løft

0 - ca. 300 kg

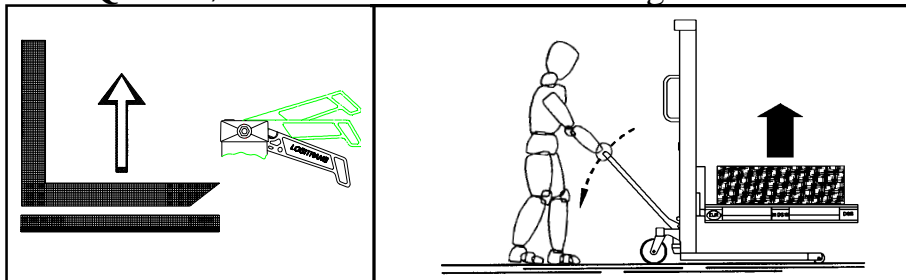

### 2.1.2 Normal-løft

ca. 300 - 1000 kg

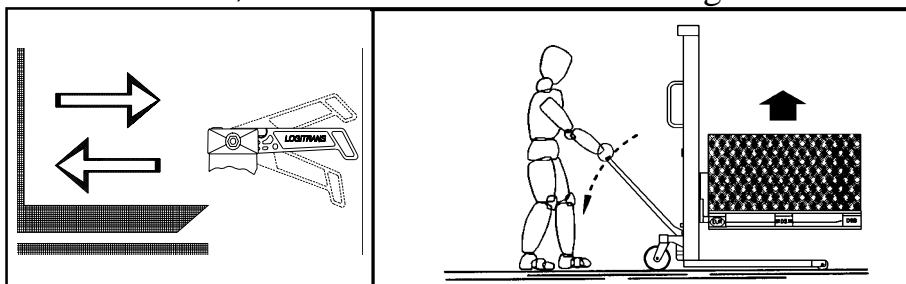

### 2.1.3 Sænke

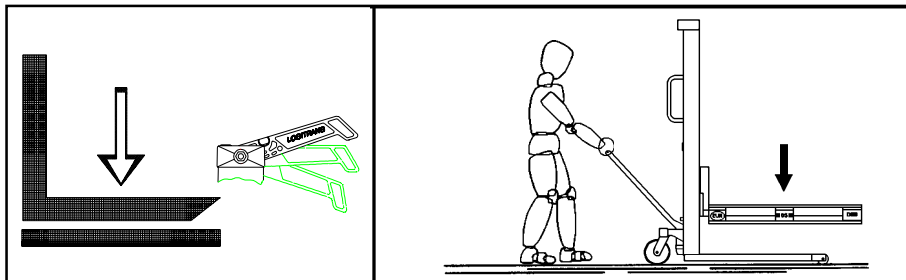

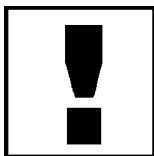

## 3.0 Optimal sikkerhed

### 3.1 Undgå overbelastning

Den maksimale belastning må ikke overskrides. **Husk**, at stableren er beregnet til jævnt fordelt belastning, - gods på paller og lignende. Punktbelastes gafflerne ensidigt, er der risiko for, at de bøjes.

### 3.2 Undgå skæv belastning

Godset skal placeres jævnt fordelt, - med en maksimal tyngdepunkts afstand, fra forkanten af gaffelkonsollen, på 600 mm. Med større afstand forringes sikkerhedsforholdene med risiko for tipning. Gods på paller og lignende skal sikres, så det ikke falder af ved kørsel, eller når stableren løftes eller står i løftet stilling.

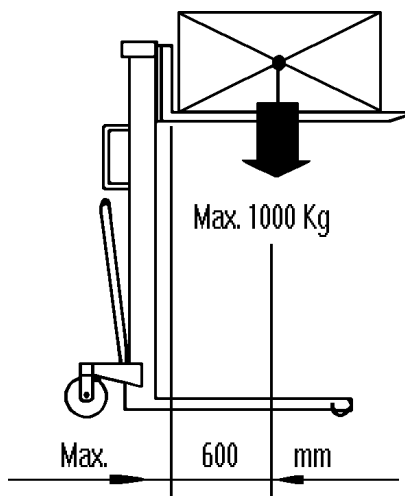

### 3.3 Sikkerhedsventil/overtryksventil

Stablerens overtryksventil er af producenten indstillet til den konstruktionsmæssige maksimale last (**1000 kg**). Indstillingen er en overbelastningssikring af stableren, så denne ikke bliver skadet af utilsigtet løft af for stor byrde.

- Er overtryksventilen defekt udskiftes hele ventilindsatsen. Ved bestilling af ventilindsats hos forhandleren medfølger udskiftningsvejledning.

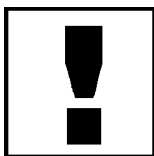

### 3.4 Kørsel med last

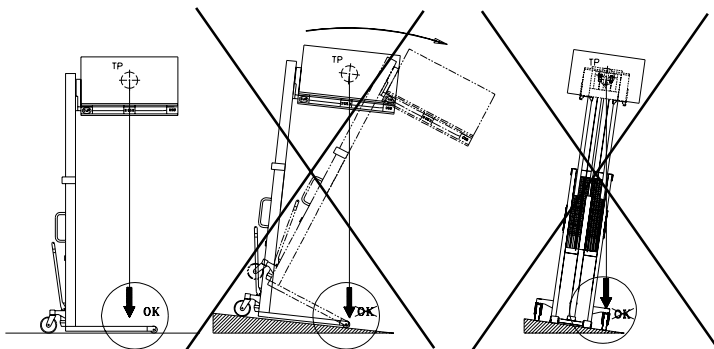

Stableren er beregnet til kørsel på jævnt og plant gulv. Under kørsel skal gafflerne hæves mindst muligt. Kørsel med hævede gaffler bør foretages over kortest mulig afstand og med langsom fart.

### 3.5 Nødbremsning

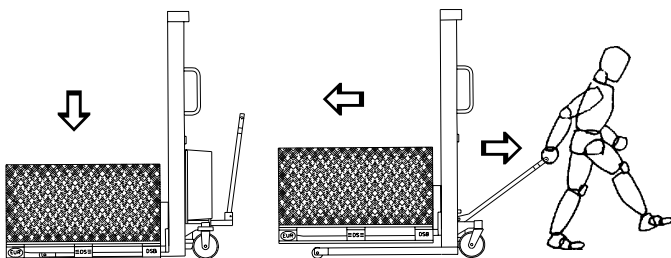
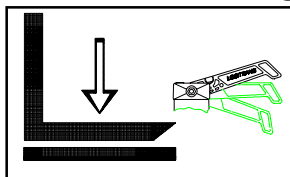

B bliver det nødvendigt, at bruge lasten som bremse, for at forhindre stableren i at køre væk, trækkes der hurtigt op i udløserhåndtaget og lasten bringes ned på jorden.

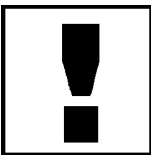

## GIV AGT BEVÆGELIGE DELE

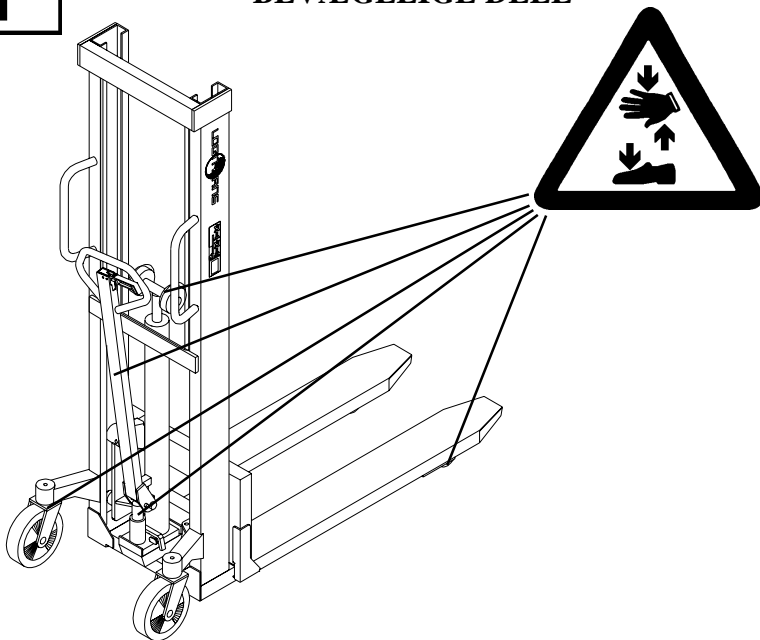

### Sikkerhedsforskrifter

- Gå aldrig under hængende last!
- Før nedsenkning af gaflerne skal det sikres, at ingen fremmed elementer kan hindre gaflernes frie sænkebevægelse.
- Stableren er beregnet til brug på jævnt og plant gulv.
- Under kørsel skal gaflerne hæves mindst muligt.
- Kørsel med hævede gafler bør foretages over kortest mulige afstande og med langsom kørsel.
- Kontroller at kæderne løfter ens.  
Kæderne skal være lige stramme, når gaflerne er belastet.
- Kæder og kædebolte må ikke beskadiges. Kæder, som er blevet udvidet permanent (max. 2% af den oprindelige længde), skal kasseres.



## 4.0 Længe leve stableren...

Løftevognens levealder forlænges, når den jævnlgt efterses og når defekte eller slidte dele udskiftes i god tid.

Gælder det om "at forebygge frem for at reparere", skal der først og fremmest sørges for:

- Korrekt brug
- Regelmæssig rengøring
- Rettidigt olieskift
- Periodisk sikkerhedseftersyn

### 4.1 Smøring og hydraulikolie

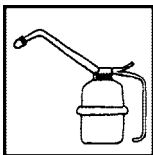

Alle kuglelejer er smurt med en smørefedt til brug i levedsmiddelindustrien og alle bevægelige dele er behandlet med fedt til brug i levedsmiddelindustrien. Hydrauliksystemet er påfyldt en hydraulikolie med viskositets klasse ISO VG 15 og viskositetsindex 372 (TEXACO Aircraft 15).

Den påfyldte olie er velegnet til anvendelse i temperaturintervallet -40°C til +50°C.

**Hydraulikolien skal skiftes hvert andet år.**

### 4.2 Olieskift

#### Aftapning af olie:

- Anbring gaflerne i nedsænket position.
- Vip vognen om på siden og fjern skrue nr. 120.
- Olien løber nu ud af påfyldningshullet.

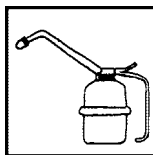

#### Påfyldning af olie:

- Rejs vognen op igen og påfyld ca. 0,25 liter hydraulikolie.
- Olien skal stå op til åbningen af påfyldningshullet.
- Pump vognen helt i top.
- Luk hullet igen med skrue nr. 120.

### 4.3 Udskiftning af ventilindsats(e)

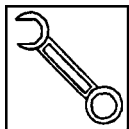

Hvis alle fejludbedringsmuligheder (se midtersider) har været forsøgt, uden tilfredsstillende resultat, udskiftes hele ventilindsatsen.

#### Lavtryks-ventilindsats 160094:

Indsatsen indeholder både ventilstyresystem og overtryksventil.

#### Højtryks-ventilindsats 400672E:

Indsatsen er lukket og kan ikke aktiveres udefra.

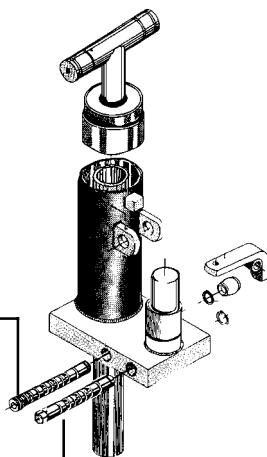

Ved bestilling af ny ventilindsats hos forhandleren medfølger **udskiftningsvejledning**, - så bestil derfor inden udskiftning!

Efter udskiftning justeres oliemængden i tanken som angivet under **olieskift** (pkt. 4.2), hvorefter systemet **udluftes** (pkt. 4.6).

### 4.4 Utætheder ved pakninger

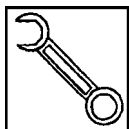

Lokaliser, hvor olien siver og udskift derefter defekte pakninger. (Se reservedelsliste).

### 4.5 Ventilkegle lukker ikke tæt

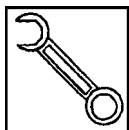

Foretag en serie hurtige pumpe­slag, så olien hurtigt passerer forbi ventilkeglen (bedst med lidt last på gafflerne). Hvis dette ikke hjælper, må ventilindsatsen udskiftes med en ny. (Udskiftningsvejledning medfølger ved bestilling af ventilindsats).

## 4.6 Udluftning af hydraulikken

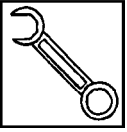

Pumpen virker ikke i hele pumpeslaget, hvis der er luft i hydrauliksystemet.

- Udluft systemet:

1. pump gaflerne helt i top og sænk dem derefter hurtigt igen eller
2. løs skrue nr. 130 og tryk håndtaget nedad, indtil der ikke kommer mere luft.  
- Håndtaget må kun trykkes **nedad**, når skrue nr. 130 er løsnet.  
Skruen skal spændes igen, før håndtaget hæves.

Er der kun lidt luft i hydrauliksystemet, udluftes det automatisk, når gaflerne med last pumpes helt i top.

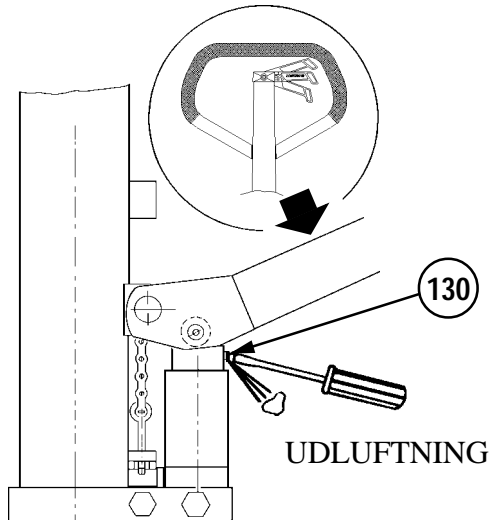

## 4.7 Rengøring

Undgå at sprøjte direkte på lejer og tætninger når stableren rengøres. I modsat fald forårsages udvaskning af fedtet, så levetiden forkortes.

## 4.8 Justering af sænkemekanismen

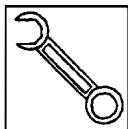

Sænkemekanismen er korrekt justeret når:

- Quik-løft = udløserpalen i nederste position (1)
- Normal-løft = udløserhåndtagets spærrepal i indgreb (2)

Er dette ikke tilfældet, juster som følgende:

1. udløserhåndtaget i normalstilling (spærrepal i indgreb) (2)
2. håndtaget trykket i bund (P)
3. i denne stilling spændes møtrik pos. 113 mest muligt uden at gaflerne sænker.

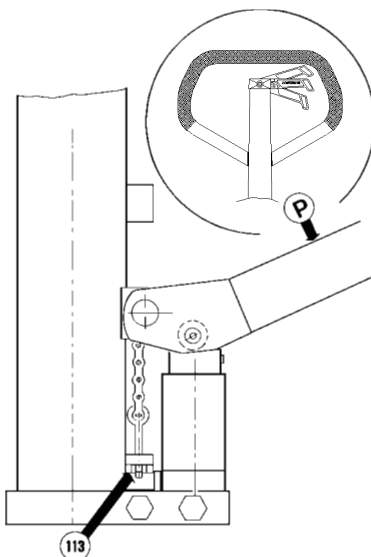

## 4.9 Justering af løftkæde

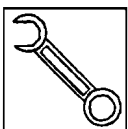

Kæderne skal være således justeret, at de løfter lige meget.

- De skal være lige stramme!

Justering foretages på møtrikker pos. 18 (møtrik M12, nøglevidde 19 mm).

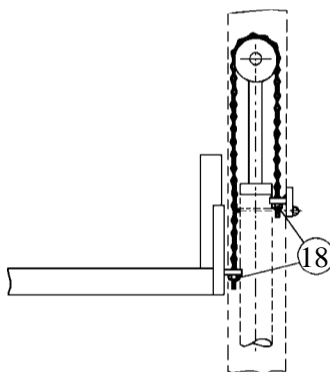

## 4.10 Justering af gaffler

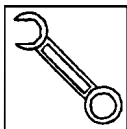

2 af rullerne på gaffelkonsollen er monteret på excentriske tappe, således at justering kan finde sted.

### Justering:

1. Pinolskruer pos. 91 løsnes (indv. sekskant 5 mm)
2. Tap pos. 56 kan nu drejes og giver den tilsigtede justering (indv. sekskant 8 mm)
3. Justering skal foretages i begge sider for at sikre ens belastning på rullerne.

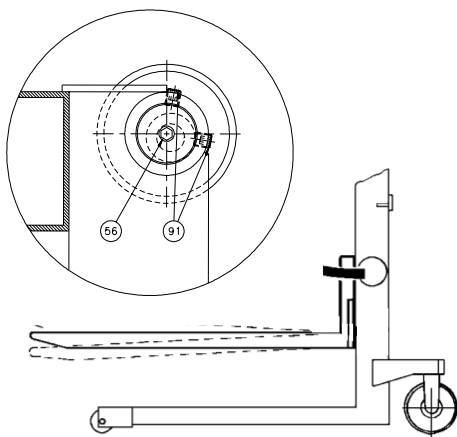

**Max 1000kg**

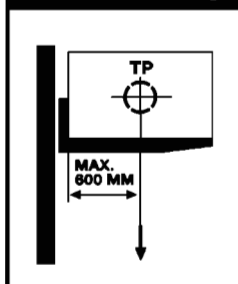

### Mærkning

Gaffelkonsollens løfteevne og den tilsvarende tyngdepunktsafstand er angivet på piktogram på siden af masten.

Gaffelkonsollens løfteevne er identisk med produktets max. løfteevne.

Max. løfteevne er indstillet i produktets sikkerhedsventil.

## 5.0 Fejludbedringsnøglen

Ved daglig brug af STABLEREN kan der over tiden blive behov for justeringer og evt. udskiftning af sliddele.

FØR HJÆLP SØGES HOS FORHANDLEREN...

... PRØV FEJLUDBEDRINGSNØGLEN!

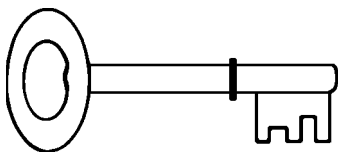

### SYMPTOMER OG OBSERVATIONER

- A Stableren hæver og sænker sig i takt med pumpeslagene — — — — —
- B Stableren løfter ikke til max. højde — — — — —
- C Byrden er sej at pumpe op i håndtagets normal-position — — — — —
- D Gaflerne løftes ikke hurtigt i håndtagets Quick-position — — — — —
- E Gaflerne kan ikke sænkes — — — — —
- F Gaflerne sænker efter at være blevet hævet — — — — —
- G Gaflerne løftes ikke ved gentagne pumpeforsøg — — — — —
- H Gaflerne hæves ikke ved første pumpeslag eller pumpen virker ikke i hele pumpe slaget — — — — —
- I Pumpen reagerer ikke ved omskift på udløserhåndtaget (træghed) — — —
- J Gaflerne kan ikke sænkes helt i bund — — — — —
- K Gaflerne løfter ikke vandret — — — — —
- L Stableren kan ikke løfte 1000 kg helt i top — — — — —

**Årsag**

**Udbedring**

	<u>Last større end max. tilladelig</u>	Se pkt. 3.4
	<u>Oliemangel</u>	Se pkt. 4.1
	<u>Ventilstyringssystem mangler justering</u> Lavtryks-ventilindsats nr. 400083 (styreventil)	Se pkt. 4.3
	<u>Utætheder ved pakninger</u>	Se pkt. 4.4
	<u>Ventilkegle lukker ikke tæt</u> Vedrører hyppigst højtryks-ventilindsats nr. 400672	Se pkt. 4.5
	<u>Udløsertap sidder fast i styreventil</u> (i gummidup eller i ventilhus)	Udskift gummi-dup. Evt. hele ventilindsats. Se pkt 4.3
	<u>Luft i hydrauliksystemet</u>	Se pkt. 4.6
	<u>Lav temperatur</u> minus-grader	Se pkt. 4.1
	<u>Gaffelkonsol mangler justering</u>	Se pkt. 4.9/4.10
	<u>Overtryksventil defekt</u>	Se pkt. 4.3
	<u>Sænkemekanisme mangler justering</u>	Se pkt. 4.8
A		
B		
C		
D		
E		
F		
G		
H		
I		
J		
K		
L		

Kan problemerne ikke afhjælpes via fejludbedringsnøglen...  
...kontakt da forhandler!

## 6.0 Den rustfrie fordel

### 6.1 Korrosionsforhold for HS rustfri

De forskellige reservedeles grundmateriale er angivet i reservedelslisterne.

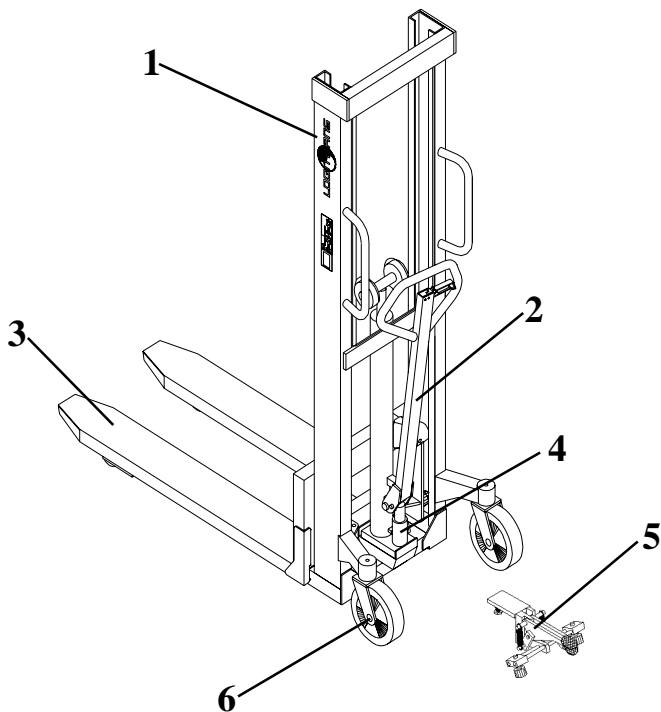

1. Chassis
2. Håndtag
3. Gaffelkonsol
4. Pumpe (1)
5. Bremse
6. Aksler

A	B	C	D
	X		
	X		
X			
			X
			X
X			

## Materialekode

<b>A</b>	Syrefast stål AISI 316
<b>B</b>	Rustfrit stål AISI 303/304
<b>C</b>	Varmforzinket, - lagtykkelse: min. 50 µm
<b>D</b>	Elgalvaniseret + gulchromatiseret, - lagtykkelse: 6-10 µm. - Denne overfladebehandling har gunstige egenskaber med hensyn til slidstyrke, vand og kemikaliebestandighed. Dog bør man være opmærksom på, at hvis disse dele udsættes for stød og slag kan belægningsfilmen krakelere og give adgang for korrosion i grundmaterialet.

- (1) Pumpen er ikke fremstillet i rustfrit materiale. - Pumpehuset er overfladebehandlet (D).  
Særlig opmærksomhed henledes på cylinderen, hvor stempelstangen er rustfri.  
Korrosionsangreb på dele af pumpen kan derfor forekomme.

## 6.2 Garantibestemmelser for HS rustfri

Rustskader i cylinder eller pumpe samt anløbninger på løftestablen hidrørende fra det miljø stableren arbejder i eller måden hvorpå den rengøres, er ikke omfattet af garanti.  
- Se endvidere punkt 7.4 "garantibestemmelser".



## 7.0 God service efter købet

### 7.1 Bestilling af reservedele

De rigtige reservedele fås hos forhandleren.

Ved bestilling oplyses:

- Stablerens serie-nummer
- Stablerens type og bredde/længde
- Bestillings-nummer

### 7.2 Garanti/godtgørelse

Reservedele leveret i garantiperioden bliver faktureret. En kreditnota tilsendes straks efter, at de defekte dele er returneret og det er konstateret, at garantibetingelserne er opfyldt.

### 7.3 Service og reparation

Justeringer og mindre reparationer kan nemt klares på stedet. Derimod bør større reparationer overlades til forhandleren, som har et veluddannet personale og det nødvendige specialværktøj.

Producenten har et ombytningsystem for pumper/cylindre. Disse er renoveret og leveres med samme garanti, som gælder for nye pumper.

### 7.4 Garantibestemmelser

Garantien dækker materiale- og montagefejl på dele, som ved vor undersøgelse viser sig at være forkerte eller utilstrækkelige til normal brug, og som er sendt til os franko inden 24 måneder efter levering.

Garantien dækker ikke normalt slid eller efterjusteringer.

Garantiperioden er baseret på l-holds-drift.

Garantien bortfalder, hvis:

- produktet bliver brugt forkert.
- produktet bliver brugt i miljøer, hvortil det ikke er beregnet.
- produktet bliver overbelastet.
- dele bliver udskiftet fejlagtigt eller uoriginale dele er anvendt og der sker skader som følge heraf.
- årligt serviceeftersyn og regelmæssig vedligehold ikke har fundet sted.

### 7.5 Ansvarsfraskrivelse

Producenten påtager sig intet ansvar for skader på personer eller ting forvoldt af leverede stablere, som følge af mangler, fejl eller fejlagtig brug. Ligeledes fralægger producenten sig ethvert ansvar for mistet fortjeneste, driftstab, tidstab, avancetab eller lignende indirekte tab, påført køber eller tredjemand.

## EU-OVERENSSTEMMELSESERKLÆRING

Fabrikant: **Logitrans A/S**  
**Hillerupvej 35**  
**DK-6760 Ribe**  
**Danmark**

Erklærer hermed at:

Maskine: Produktgruppe: Stablere

Type: HS 1000 RF

Fremstillingsår/  
Serie nr.:

**a)** Er fremstillet i overensstemmelse med bestemmelserne i:

- **RÅDETS DIREKTIV nr. 98/37/EF**

**b)** Er fremstillet i overensstemmelse med bestemmelserne i standarden:

- **EN-1757-1**

Navn: **Erling Pedersen**

Stilling: **Produktchef**

Firma: **Logitrans A/S**

Underskrift: 

Produkttypeerklæring af:

15.11.1999

Forhandler:

F:\Dok\_styr\Blanket\B148.7-da

### **Periodiske sikkerhedseftersyn**

Sikkerhedseftersyn bør, hvis ikke lovkrav foreskriver andet, foretages af leverandøren eller anden sagkyndig mindst 1 gang pr. år.

Eftersynet foretages på grundlag af brugervejledningen. Derudover kan der fra forhandleren rekvireres afprøvningsvejledning og afprøvningsblanketter.