



S911

TRÅDLØS FJERNBETJENING RCW 1 OG RCW 2

Indhold

1.0 Før det første løft	3
2.0 Funktioner og identifikationer	4
2.1 Modtager	4
2.2 Sendere (RCW 1 og RCW 2)	6
3.0 Sådan betjenes fjernbetjeningen	5
3.1 Trådløs fjernbetjening	5
3.2 Særlige forhold	5
4.0 Optimal sikkerhed	6
4.1 Nødstop	7

1.0 FØR DET FØRSTE LØFT

DANSK

Trådløs fjernbetjening kan anvendes sammen med Logitrans' elektriske produkter. Denne brugervejledning er et tillæg til den brugervejledning, der er tilknyttet et Logitrans-produkt.

Læs derfor begge vejledninger, før fjernbetjeningen tages i anvendelse!

Vigtig information

- **Kontroller om den trådløse fjernbetjening kører på samme frekvens som andet fjernstyret udstyr i området!** Hvis det skulle være tilfældet, ændres frekvensen på den trådløse fjernbetjening, jfr. afsnit 5.7 i vedlagte gule instruktionsmanual.
- Når et produkt **radio fjernbetjenes**, skal der altid være **fuld synskontakt med produktet**. Brugeren skal have "det fulde udsyn" over produktets bevægelser.
- **Brugeren** har et **udvidet ansvar**, både for sin egen sikkerhed og for andre personer i området.

2.0 FUNKTIONER OG IDENTIFIKATIONER

DANSK

Det trådløse system består af en "sender" og en "modtager". Systemet er forprogrammeret til at virke ved en given frekvens, beliggende i frekvensområdet mellem 433,100 MHz og 434,740 MHz. Virkefeltet er begrænset til ca. 3-5 meter omkring produktet.

2.1 Modtager

Modtageren er monteret på et Logitrans-produkt.



RCW 1



2.2 Sendere (RCW 1 og RCW 2)

1. Hæve/sænke eller rotation/tiltning
2. Hæve/sænke
3. Rotation/tiltning
4. Tænd/sluk
(Slukker automatisk efter ca. 4 minutter fra sidste handling)
5. Grøn lampe blinker, når senderen er tændt.
6. Når rød lampe blinker, skal der skiftes batterier i senderen (2 stk. AAA-batterier)

RCW 2



3.0 SÅDAN BETJENES FJERNBETJENINGEN

DANSK

3.1 Trådløs fjernbetjening

Radiostyret tændes, når **"tænd/sluk"** på senderen aktiveres.

Når dette foretages, vil **grøn lampe på "sender" blinke** (forbindelsen er aktiveret).

Ved efterfølgende tryk på "senderens knapper" aktiveres produktet i den retning, som piletegn angiver.

Logitrans-produktets standard trykknappbetjening kan altid aktiveres (også når fjernbetjening er tændt)

3.2 Særlige forhold

Ved løft/sænk vil det trådløse udstyr kun virke ved løftehøjder over 200 mm, idet der er monteret en sikkerhedsbundswitch på Logitrans-produktet (fodbeskyttelsesafstand).

Ved nedsænkning til 200 mm bundstilling kan produktet efterfølgende kun sænkes helt til gulv ved manuel betjening (brugeren i sikker stilling bag ved håndtag). Der- med sikres, at brugerens fødder ikke bliver klemt.

4.0 OPTIMAL SIKKERHED

DANSK

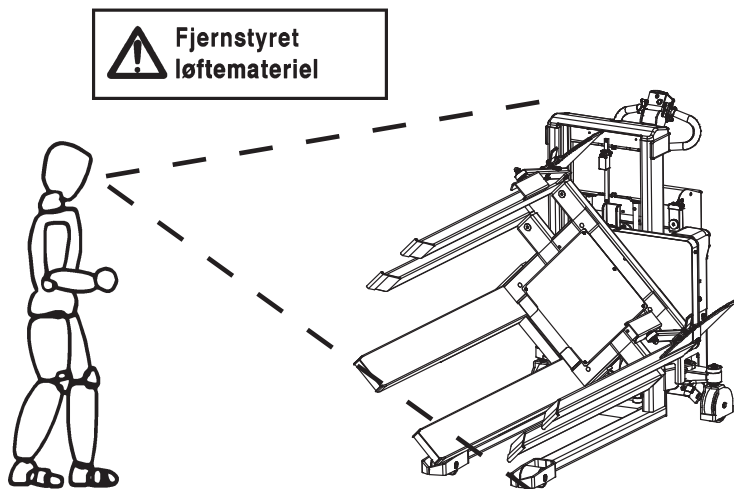

Sikkerhedsforskrifter

- Der skal altid være fuld synskontakt med produktet
- Brugeren skal have "det fulde udsyn" over produktets bevægelser
- Brugeren har et ansvar, både for sin egen sikkerhed og for andre personer i området
- Har brugeren ikke det fulde udsyn over det fjernstyrede produkt og dets bevægelser, skal området omkring produktet afspærres
- Der skal fra brugerens betjeningsposition altid være fri adgangsvej til produktets nødstop
- Produktet skal være forsynet med gul advarselmærkat med teksten: Fjernstyret løftemateriel!



4.0 OPTIMAL SIKKERHED

DANSK

4.1 Nødstop

Nødstoppet sidder på det Logitrans-produkt, der betjenes.

Note: Den røde knap på den trådløse sender er kun en tænd/sluk-kontakt for fjernbetjening.

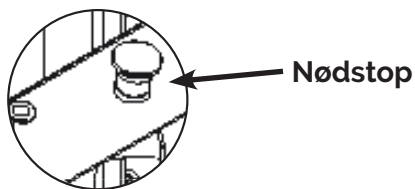



Ergonomic
Lifting Performance

Logitrans A/S

+45 76 88 16 00

info@logitrans.com

www.logitrans.com

